

中華民國 98 年度

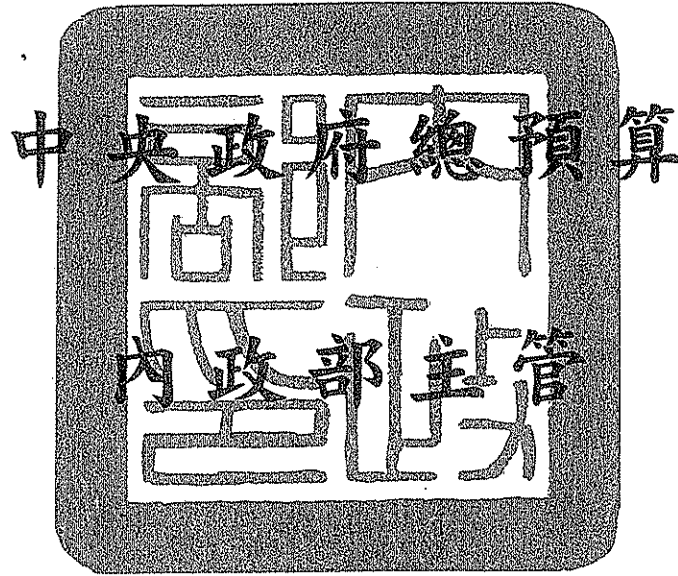

# 中央都市更新基金附屬單位預算

(非營業部分)

中央都市更新基金管理會編

# 內政部主管

## 中央都市更新基金附屬單位預算

### 目 錄

中華民國 98 年度

	頁次
一、業務計畫及預算說明 .....	1
二、主要表	
收支預計表 .....	5
餘絀撥補預計表 .....	6
現金流量預計表 .....	7
三、明細表	
業務外收入明細表 .....	9
行銷及業務費用明細表及說明 .....	10
管理及總務費用明細表及說明 .....	12
長期投資明細表及說明 .....	14
四、參考表	
預計平衡表 .....	17
5年來主要營運項目分析表 .....	18
員工人數彙計表 .....	20
用人費用彙計表 .....	21
各項費用彙計表 .....	22
基金增減明細表 .....	23

# 業務計畫及預算說明

# 內政部主管

## 中央都市更新基金

### 業務計畫及預算說明

中華民國 98 年度

## 壹、基金概況

### 一、設立宗旨：

為使中央能有充裕且具彈性運用之資金大力推展都市更新，爰依據都市更新條例第 18 條規定設置「中央都市更新基金」，經由政府積極推動下，達成健全都市機能、提昇城市競爭力之目的，並藉以帶動營建產業景氣，提高經濟成長。

### 二、組織概況：

依「中央都市更新基金收支保管及運用辦法」第 5 條規定設置中央都市更新基金管理會管理之，該會置委員 7 至 11 人，其中 1 人為召集人，1 人為副召集人，其餘委員，由本部就有關機關代表及學者、專家聘兼（派聘）之；本會置執行秘書 1 人，幹事 3 至 5 人。

### 三、基金歸類及屬性：

本基金係預算法第 4 條第 1 項第 2 款所定，凡經付出仍可收回，而非用於營業之作業基金，並編製附屬單位預算。

## 貳、業務計畫：

### 一、營運計畫：

- (一) 本基金推動計畫目標：由愛台 12 建設—都市更新推動計畫中挑選具有經濟效益及招商投資潛力之都市更新地區，由中央主管

機關統合推動，運用本基金提供初期之資金，投入招商作業、擬定都市更新相關計畫及代墊土地取得費用、地上物拆遷費藉以提高都市更新案招商誘因，俟都市更新案順利招商投資後，加計利息或收取作業費回收歸墊基金循環運用。

(二)預計辦理案件：

本年度編列都市更新推動工作經費3億9,000萬元，包括擬定事業計畫權利變換計畫費用、古蹟鑽探費用及地上物拆除補償費，預計辦理都市更新計畫如下：

1. 台北車站特定專用區暫予保留區都市更新案
2. 中山區捷運新生站北側中山女中對面暨美麗信飯店周邊地區
3. 中山區民權東路鼎興營區都市更新案
4. 新店榮工廠地區都市更新計畫
5. 新竹火車站後站地區都市更新計畫
6. 新竹監獄及棒球場周邊地區更新案
7. 豐原火車站附近地區都市更新案
8. 台鐵舊高雄港站及臨港沿線都市更新案
9. 澎湖縣馬公市新復里地區都市更新案

**二、執行政府重要政策：**

本基金配合行政院施政重點愛台 12 建設—都市更新推動計畫，成立個案跨部會招商小組，由本部主導辦理都市更新案招商投資，促進國家資產之有效利用，提高國家資產價值。

**參、預算概要**

**一、業務收支及餘絀之預計：**

(一)預計業務成本與費用445萬6千元，主要係辦理招商投資說明會

及因應業務實際所需僱用人力外包所需費用。

(二)預計業務外收入61萬9千元，主要係利息收入。

(三)業務總收支相抵後，計有短絀383萬7千元，主要係辦理招商投資說明會及因應業務實際所需僱用人力外包所需費用。

(四)本年度收入及短絀、成本與費用圖表，詳見圖1。

## 二、餘絀撥補之預計：

本年度預計短絀383萬7千元，待以後年度填補。

## 三、現金流量之預計：

(一)預計業務活動之現金流出383萬7千元，係本期短絀。

(二)預計投資活動之現金流出3億9,000萬元，係增加長期投資。

(三)預計融資活動之現金流入4億元，係增加基金。

(四)預計本期現金及約當現金淨增616萬3千元。

(五)預計期末現金及約當現金616萬3千元。

圖1

## 98年度收入、成本與費用及賸餘

### 收入及短絀

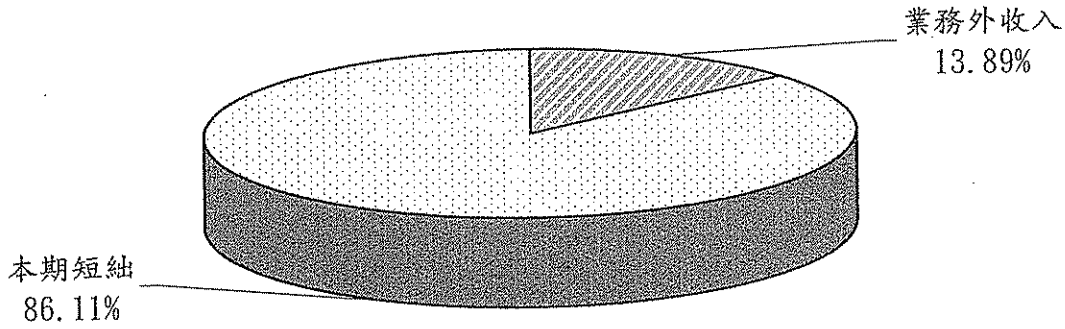

### 成本與費用

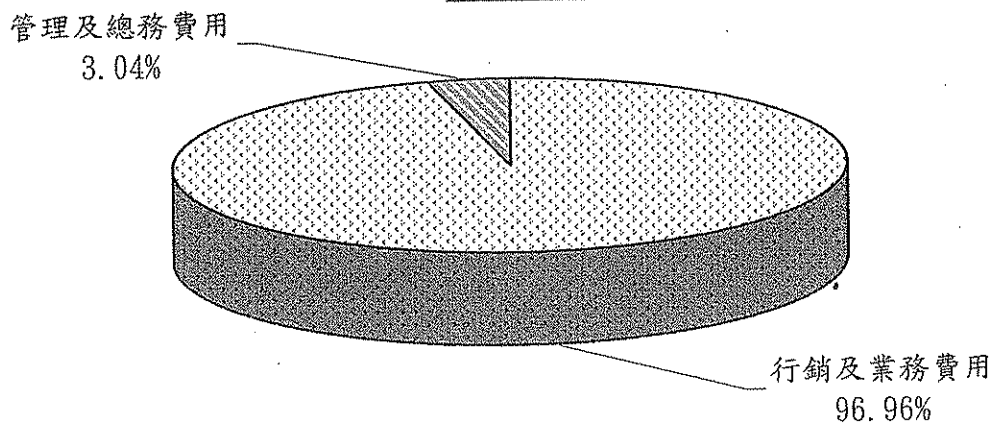

單位：新台幣千元

收入及短絀	98年度預算	成本與費用	98年度預算
業務收入	—	業務成本與費用	4,456
投融資業務收入	—	行銷及業務費用	4,286
業務外收入	619	管理及總務費用	170
本期短絀	3,837		
收入及短絀總額	4,456	成本與費用及總額	4,456

# 主 要 表



內政部主管  
中央都市更新基金  
收支預計表

中華民國98年度

單位:新台幣千元

前年度決算數		科 目	本年度預算數		上年度預算數		比較增減(-)	
金 額	%		金 額	%	金 額	%	金 額	%
—	—	業務收入	—	—	—	—	—	—
—	—	投融資業務收入	—	—	—	—	—	—
—	—	不動產投資收入	—	—	—	—	—	—
—	—	業務成本與費用	4,456	—	—	—	4,456	—
—	—	投融資業務成本	—	—	—	—	—	—
—	—	不動產投資成本	—	—	—	—	—	—
—	—	行銷及業務費用	4,286	—	—	—	4,286	—
—	—	業務費用	4,286	—	—	—	4,286	—
—	—	管理及總務費用	170	—	—	—	170	—
—	—	管理費用及總務費用	170	—	—	—	170	—
—	—	業務賸餘(短絀-)	-4,456	—	—	—	-4,456	—
—	—	業務外收入	619	—	—	—	619	—
—	—	財務收入	619	—	—	—	619	—
—	—	利息收入	619	—	—	—	619	—
—	—	業務外費用	—	—	—	—	—	—
—	—	業務外賸餘(短絀-)	619	—	—	—	619	—
—	—	本期賸餘(短絀-)	-3,837	—	—	—	-3,837	—

內政部主管  
中央都市更新基金  
餘絀撥補預計表

中華民國98年度

單位：新台幣千元

上年度預算數		科目	本年度預算數		說明
金額	%		金額	%	
—	—	賸餘之部	—	100.00	
—	—	本期賸餘	—	—	
—	—	前期末分配賸餘	—	—	
—	—	分配之部	—	—	
—	—	填補累積短絀	—	—	
—	—	未分配賸餘	—	—	
—	—	短絀之部	-3,837	100.00	
—	—	本期短絀	-3,837	100.00	
—	—	前期待填補之短絀	—	—	
—	—	填補之部	—	—	
—	—	待填補之短絀	-3,837	100.00	

內政部主管  
中央都市更新基金  
現金流量預計表

中華民國98年度

單位：新台幣千元

科 目	預 算 數	說 明
<b>業務活動之現金流量</b>		
本期賸餘(短絀一)	-3,837	
調整非現金項目	—	
流動資產淨減(淨增一)	—	
<b>業務活動之淨現金流入(流出一)</b>	<b>-3,837</b>	
<b>投資活動之現金流量</b>		
減少投資、長期應收款、貸墊款及準備金	—	
減少長期投資	—	
增加投資、長期應收款、貸墊款及準備金	-390,000	
增加長期投資	-390,000	係辦理都市更新計畫所需相關經費。
<b>投資活動之淨現金流入(流出一)</b>	<b>-390,000</b>	
<b>融資活動之現金流量</b>		
增加基金、公積及填補短絀	400,000	
增加基金	400,000	係國庫撥充基金。
<b>融資活動之淨現金流入(流出一)</b>	<b>400,000</b>	
<b>現金及約當現金之淨增(淨減一)</b>	<b>6,163</b>	
<b>期初現金及約當現金</b>	<b>—</b>	
<b>期末現金及約當現金</b>	<b>6,163</b>	

註：本表係採現金及約當現金基礎，包括現金及自投資日起3個月內到期或清償之債權證券。

本 頁 空 白

# 明 細 表

內政部主管  
中央都市更新基金  
業務外收入明細表

中華民國98年度

單位：新台幣千元

科目及業務項目	預算數	說明
業務外收入	619	
財務收入	619	
利息收入	619	係以預估6個月、年利率2.245%定期存款50,000千元與1個月、年利率2.195%定期存款20,000千元及9個月、年利率0.325%活期存款9,000千元計算。

內政部主管  
中央都市更新基金  
行銷及業務費用明細表

中華民國98年度

單位：新台幣千元

前年度 決算數	上年度 預算數	科目及業務計畫項目	本年度 預算數
—	—	行銷及業務費用	4,286
—	—	業務費用	4,286
—	—	服務費用	4,205
—	—	郵電費	10
—	—	旅運費	100
—	—	印刷裝訂與廣告費	150
—	—	一般服務費	3,729
—	—	專業服務費	216
—	—	材料及用品費	81
—	—	用品消耗	81

內政部主管  
中央都市更新基金  
行銷及業務費用說明

中華民國 98 年度

業務費用

服務費用

郵電費：郵費 10 千元

郵寄業務各項相關資料所需之郵費。

旅運費：國內旅費 100 千元

為勘察都市更新地區、辦理招商及參加會議等所需之旅運費。

印刷裝訂與廣告費：印刷及裝訂費 150 千元

為都市更新案簡報資料及開會議程等所需費用。

一般服務費：3,729 千元

係為支付契約僱用人力外包公司費用 1,729 千元及委外辦理招商投資說明會所需費用 2,000 千元。

專業服務費：講課鐘點費、稿費、出席審查及查詢費 216 千元

為業務需要，聘請有關都市計畫、建築、景觀、社會、法律、交通、財經、土地開發、估價、地政等專家學者出席及審查相關業務所需費用。

材料及用品費

用品消耗：含辦公(事務)用品 70 千元、報章什誌 6 千元、其他 5 千元

係各種辦公用品、影印用品、訂閱報章雜誌及其他等費用。



內 政 部 主 管  
中央都市更新基金  
管理及總務費用明細表

中華民國98年度

單位：新台幣千元

前 年 度 法 算 數	上 年 度 預 算 數	科 目 及 業 務 計 畫 項 目	本 年 度 預 算 數
—	—	管理及總務費用	170
—	—	管理費用及總務費用	170
—	—	用人費用	70
—	—	正式人員薪資	70
—	—	聘僱及兼職人員薪資	—
—	—	服務費用	100
—	—	郵電費	—
—	—	旅運費	—
—	—	印刷裝訂與廣告費	100
—	—	專業服務費	—
—	—	材料及用品費	—
—	—	用品消耗	—

內政部主管  
中央都市更新基金  
管理及總務費用說明

中華民國 98 年度

管理費用及總務費用

用人費用

正式員額薪資：係中央都市更新基金管理會中非內政委員之出席費 70 千元。

服務費用

印刷裝訂與廣告費：印刷及裝訂費 100 千元

為編印預、決算與各種會計報表帳冊及開會資料等所需費用。

內政部主管  
中央都市更新基金  
長期投資明細表

中華民國98年度

單位：新台幣千元

科 目	本年度初 預算數	本年度 增加數	本年度 減少數	本年度末 預算數	說明
不動產投資	—	390,000	—	390,000	詳後附。
不動產投資	—	390,000	—	390,000	
台北車站特定專用區暫 予保留區都市更新案	—	35,000	—	35,000	
中山區捷運新生站北側 中山女中對面暨美麗信 飯店周邊地區	—	40,000	—	40,000	
中山區民權東路鼎興營 區都市更新案	—	10,000	—	10,000	
新店榮工廠地區都市更 新計畫	—	40,000	—	40,000	
新竹火車站後站地區都 市更新計畫	—	20,000	—	20,000	
新竹監獄及棒球場周邊 地區更新案	—	20,000	—	20,000	
豐原火車站附近地區都 市更新案	—	10,000	—	10,000	
台鐵舊高雄港站及臨港 沿線都市更新案	—	145,000	—	145,000	
澎湖縣馬公市新復里地 區都市更新案	—	70,000	—	70,000	

內政部主管  
中央都市更新基金  
長期投資說明

中華民國 98 年度

不動產投資：主要辦理都市更新案招商投資開發。

本年度增加數

本年度編列都市更新作業費 390,000 千元，主要係為擬定事業計畫權利變換計畫費用、古蹟鑽探費用及地上物拆除費補償費等相關經費。

1. 台北車站特定專用區暫予保留區都市更新案 35,000 千元，係包括地上物拆除費 30,000 千元及古蹟鑽探費用 5,000 千元。
2. 中山區捷運新生站北側中山女中對面暨美麗信飯店周邊地區 40,000 千元，係擬定事業計畫權利變換計畫費用。
3. 中山區民權東路鼎興營區都市更新案 10,000 千元，係擬定事業計畫權利變換計畫費用。
4. 新店榮工廠地區都市更新計畫 40,000 千元，係擬定事業計畫權利變換計畫費用。
5. 新竹火車站後站地區都市更新計畫 20,000 千元，係擬定事業計畫權利變換計畫費用。
6. 新竹監獄及棒球場周邊地區更新案 20,000 千元，係擬定事業計畫權利變換計畫費用。
7. 豐原火車站附近地區都市更新案 10,000 千元，係擬定事業計畫權利變換計畫費用。
8. 台鐵舊高雄港站及臨港沿線都市更新案 145,000 千元，係包括地上物補償費 140,000 千元及招商所需相關經費 5,000 千元。
9. 澎湖縣馬公市新復里地區都市更新案 70,000 千元，係地上物補償費。

本 頁 空 白

# 参 考 表

內政部主管

中央都市更新基金

預計平衡表

中華民國98年12月31日

單位：新台幣千元

96年12月31日 實際數	科 目	98年12月31日 預計數	97年12月31日 預計數	比較增減(一)
—	資 產	396,163	—	396,163
—	流動資產	6,163	—	6,163
—	現金	6,163	—	6,163
—	銀行存款	6,163	—	6,163
—	投資、長期應收款、貸墊款 及準備金	390,000	—	390,000
—	長期投資	390,000	—	390,000
—	不動產投資	390,000	—	390,000
—	長期墊款	—	—	—
—	長期墊款	—	—	—
—	負 債	—	—	—
—	其他負債	—	—	—
—	什項負債	—	—	—
—	其他什項負債	—	—	—
—	淨 值	396,163	—	396,163
—	基金	400,000	—	400,000
—	基金	400,000	—	400,000
—	基金	400,000	—	400,000
—	公積	—	—	—
—	特別公積	—	—	—
—	特別公積	—	—	—
—	累積餘絀(一)	-3,837	—	-3,837
—	累積賸餘(短絀一)	-3,837	—	-3,837
—	累積賸餘(短絀一)	-3,837	—	-3,837
—	合 計	396,163	—	396,163

內政部主管  
中央都市更新基金  
5年來主要營運項目分析表

中華民國98年度

單位：新台幣千元

年 度 及 項 目	預算數	說 明
本年度預算數	390,000	詳後附說明。
都市更新推動工作	390,000	
上年度預算數	—	
都市更新推動工作	—	
前年度決算數	—	
都市更新推動工作	—	
(95)年度決算數	—	
都市更新推動工作	—	
(94)年度決算數	—	
都市更新推動工作	—	



內政部主管  
中央都市更新基金  
營運項目說明

中華民國 98 年度

營運計畫：本基金主要辦理都市更新案招商投資開發。

本年度編列都市更新作業費 390,000 千元，主要係為擬定事業計畫權利變換計畫費用、古蹟鑽探費用及地上物拆除費補償費等相關經費。

1. 台北車站特定專用區暫予保留區都市更新案 35,000 千元，係包括地上物拆除費 30,000 千元及古蹟鑽探費用 5,000 千元。
2. 中山區捷運新生站北側中山女中對面暨美麗信飯店周邊地區 40,000 千元，係擬定事業計畫權利變換計畫費用。
3. 中山區民權東路鼎興營區都市更新案 10,000 千元，係擬定事業計畫權利變換計畫費用。
4. 新店榮工廠地區都市更新計畫 40,000 千元，係擬定事業計畫權利變換計畫費用。
5. 新竹火車站後站地區都市更新計畫 20,000 千元，係擬定事業計畫權利變換計畫費用。
6. 新竹監獄及棒球場周邊地區更新案 20,000 千元，係擬定事業計畫權利變換計畫費用。
7. 豐原火車站附近地區都市更新案 10,000 千元，係擬定事業計畫權利變換計畫費用。
8. 台鐵舊高雄港站及臨港沿線都市更新案 145,000 千元，係包括地上物補償費 140,000 千元及招商所需相關經費 5,000 千元。
9. 澎湖縣馬公市新復里地區都市更新案 70,000 千元，係地上物補償費。



內政部主管  
中央都市更新基金  
用人費用彙計表

中華民國 98 年度

單位：新台幣千元

科 目	正式員額薪資	聘僱人員薪資	超時工作報酬	總 計
業務總支出部分				
行銷及業務費用	—	—	—	—
正式人員	—	—	—	—
職員	—	—	—	—
工員	—	—	—	—
聘僱人員	—	—	—	—
職員	—	—	—	—
工員	—	—	—	—
管理與總務費用	70	—	—	70
基金管理會委員	70	—	—	70
正式人員	—	—	—	—
職員	—	—	—	—
工員	—	—	—	—
聘僱人員	—	—	—	—
職員	—	—	—	—
工員	—	—	—	—
合 計	70	—	—	70

內政部主管  
中央都市更新基金  
各項費用彙計表

中華民國98年度

單位：新台幣千元

前年度 決算數	上年度 預算數	科 目	本 年 度 預 算 數		
			合 計	行銷及業務 費	管理及總務 費用
—	—	用人費用	70	—	70
—	—	正式人員薪資	70	—	70
—	—	聘僱及兼職人員薪資	—	—	—
—	—	超時工作報酬	—	—	—
—	—	獎金	—	—	—
—	—	退休及卹償金	—	—	—
—	—	福利費	—	—	—
—	—	服務費用	4,305	4,205	100
—	—	郵電費	10	10	—
—	—	旅運費	100	100	—
—	—	印刷裝訂與廣告費	250	150	100
—	—	一般服務費	3,729	3,729	—
—	—	專業服務費	216	216	—
—	—	材料及用品費	81	81	—
—	—	用品消耗	81	81	—
—	—	總 計	4,456	4,286	170

內政部主管

中央都市更新基金

基金增減明細表

中華民國98年度

單位：新台幣千元

項 目	期 初 基 金	本 年 度 增 加 數	本 年 度 減 少 數	期 末 基 金	說 明
基金	—	400,000	—	400,000	
中央都市更新基金	—	400,000	—	400,000	國庫撥充基金

本 頁 空 白

主辦會計人員：詹素景

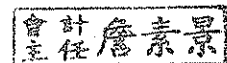

基金主持人：林中森

