

Extensiones de Facturae para el sector turístico

Especificación técnico-funcional
de formatos de facturación electrónica
para empresas turísticas

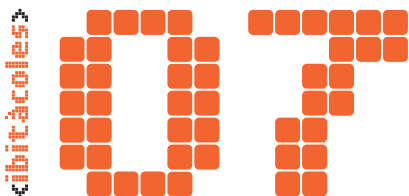
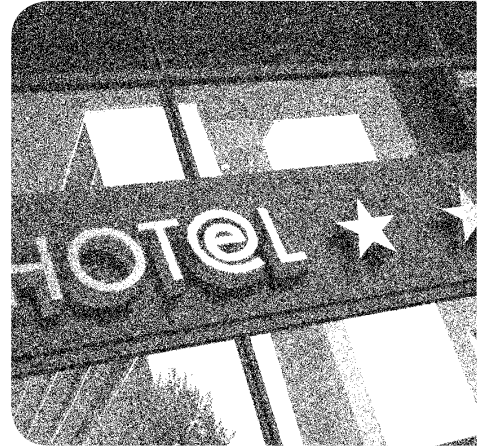

Extensiones de Facturae para el sector turístico

Especificación técnico-funcional
de formatos de facturación electrónica
para empresas turísticas

Desarrollado por:

Esteve Lladó

Coordinador de turisLAB (Fundación iBit)

Juan Sebastián González

Jefe de proyectos de turisLAB (Fundación iBit)

Miquel Piñol

Director gerente de turisTEC

Alguns drets reservats



Aquesta obra està sota una llicència

Reconeixement-No comercial-Compartir sota la mateixa llicència

3.0 Espanya de Creative Commons. Per veure una còpia d'aquesta llicència, accediu a <http://creativecommons.org/licenses/by-nc-sa/3.0/es/>

o envieu una carta a Creative Commons,

171 Second Street, Suite 300, San Francisco, California 94105, USA.

Edita:



**Govern
de les Illes Balears**

Conselleria d'Innovació,
Interior i Justícia



turisLAB
Laboratori R+D+i
de TIC i Turisme
turislab.ibit.org

OBSI
Observatori de la Societat
de la Informació
obsi.ibit.org



Fundació IBIT

Parc Bit. Ctra. Valldemossa, km 7,4, edifici 17, planta 3a, porta D-2

07121 Palma, Illes Balears, Espanya

Tel.: +34 971177270/1

www.ibit.org

Disseny i il·lustracions: www.accentgrafic.com

Impressió: Gràfiques Rubines

Dip. legal: PM-2008-2010

Sumario

Presentación	7
Resumen	11
Introducción: La factura electrónica	15
Requisitos de las facturas	18
Ventajas de la factura electrónica	19
Colaboradores de la extensión	21
turisLAB	23
turisTEC	24
Asociación CCI (Centro de Cooperación Interbancaria).....	25
Proyecto CAVAL	25
El formato Facturae	27
Niveles de extensión de Facturae	30
Estructura de la extensión STExtension v1.6	33
Sobre la versión 1.6	62
Recursos de la extensión en la web	62
Divulgación de la extensión por la Agencia Tributaria	62
Casos de uso de la extensión	63
Hoteles	65
Alquiler de coches	70
Servicios náuticos	80
Transporte aéreo	88
Referencias	93

“El significado de una palabra es su uso en el lenguaje”

Ludwig Wittgenstein

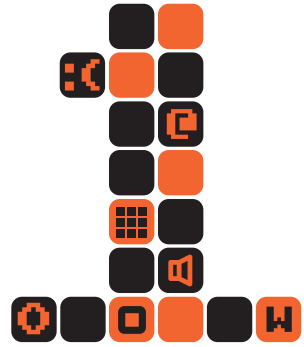

<Presentación>

Desde 2008, la Fundació iBit y el clúster turisTEC han colaborado estrechamente en el marco del convenio turisLAB para convertir resultados de I+D+i en producto industrial para mejorar la competitividad del sector turístico en las Baleares. La extensión de Facturae STExtension para viajes y turismo, desarrollada en turisLAB juntamente con el Centro de Cooperación Interbancaria, los Ministerios de Economía y Hacienda, y de Industria, Turismo y Comercio, y los participantes de CAVAL (el marco abierto de interoperabilidad de turisTEC), es un buen ejemplo de cómo los frutos de una innovación colaborativa de carácter público-privado entre la industria turística y turisLAB pueden efectivamente revertir en una mejora sustancial en procesos reales de mercado (facturación).

Además, esta forma de colaboración permite, además, que esas mejoras sean inmediatamente adoptadas por la industria, ya que el desarrollo de las mismas tiene como base el consenso con los agentes turísticos con los que turisLAB mantiene un contacto permanente.

Finalmente, hay que resaltar que el turismo es una actividad que sí produce (y se nutre de) innovaciones, lo que se demuestra con la publicación y la adopción de esta extensión para Facturae, uno de los sectores pioneros en facturación electrónica en España.

Mariano Sacristán García

Presidente de turisTEC · tourism technology

<http://turistec.travel>

<http://caval.travel>

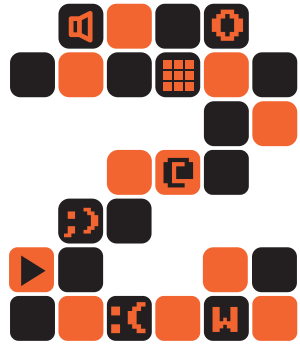

<Resumen>

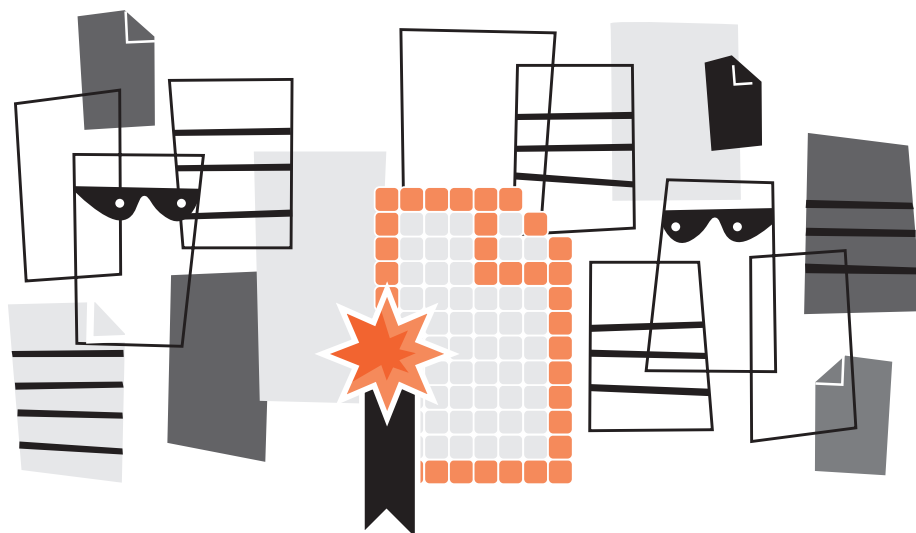

Este libro presenta el trabajo desarrollado por turisLAB, centro de I+D+i de TIC y turismo vinculado a la Fundación iBit, en colaboración con el clúster de empresas turisTEC y el Centro de Cooperación Interbancaria, sobre la definición de extensiones del formato Facturae para el sector turístico. El proyecto se ha llevado a cabo dentro del marco del Plan Avanza.

Facturae es el formato oficial de factura electrónica adoptado en España por las Administraciones Públicas, y es de uso gratuito. Facturae está diseñado para dar soporte a todos los sectores productivos mediante la utilización de extensiones especializadas, lo que favorece la inclusión normalizada de datos específicos de cada sector industrial en las facturas.

STExtension (versión 1.6) es el nombre que recibe el conjunto normalizado de extensiones de Facturae para el sector turístico que describimos en este libro, y que pueden introducirse en la factura o en la línea de factura.

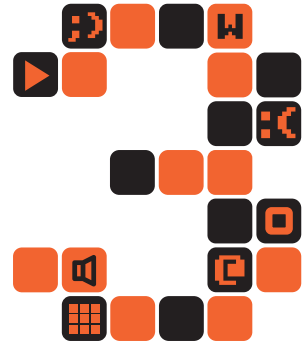

<Introducción: La factura electrónica>

La factura electrónica (*e-factura*) es un documento electrónico que reemplaza al documento físico en papel pero que conserva el mismo valor legal. Consiste en un fichero con el contenido exigido por ley a cualquier factura, que se puede transmitir de emisor a receptor por medios telemáticos (de un ordenador a otro) y que posee unas características que aseguran la autenticidad de su origen y la integridad de su contenido, lo que impide que el emisor repudie la factura. Los términos *factura electrónica*, *factura telemática* y *factura digital* son denominaciones equivalentes. Según la definición extendida en todo el mercado, hay tres condiciones a la hora de emitir facturas electrónicas:

- Se necesita un formato electrónico de factura de mayor o menor complejidad (EDIFACT, XML, PDF, HTML, DOC, XLS, GIF, JPEG o TXT, entre otros).
- Es necesario que la factura se transmita telemáticamente (tiene que partir de un ordenador y ser recogida por otro ordenador).
- El formato electrónico y la transmisión telemática deben garantizar la integridad y la autenticidad de la factura mediante una firma electrónica reconocida. El artículo 3.3 de la Ley 59/2003, de 19 de diciembre, define la firma electrónica reconocida como: “la firma electrónica avanzada basada en un certificado reconocido y generada mediante un dispositivo seguro de creación de firma”. Es decir, para que la firma electrónica sea reconocida tiene que cumplir tres requisitos:
 1. Que sea una firma electrónica avanzada.
 2. Que esté basada en un certificado reconocido, que es el que cumple los requisitos establecidos en esta Ley en cuanto “a la comprobación de la identidad y demás circunstancias de los solicitantes”.
 3. Que sea generada mediante un dispositivo seguro de creación de firma, es decir, aquel que ofrece, al menos, las siguientes garantías:
 - > Que los datos utilizados para la generación de firma pueden producirse sólo una vez y asegura razonablemente su secreto.

- > Que existe una seguridad razonable de que los datos utilizados para la generación de firma no pueden ser derivados de los de verificación de firma o de la propia firma y de que la firma está protegida contra la falsificación con la tecnología existente en cada momento.
- > Que los datos de creación de firma pueden ser protegidos de forma fiable por el firmante contra su utilización por terceros.
- > Que el dispositivo utilizado no altera los datos o el documento que deba firmarse ni impide que éste se muestre al firmante antes del proceso de firma.
(Art. 24.3 de la Ley citada).

Por último y para que tenga la factura electrónica la misma validez legal que una factura en papel, se necesita el consentimiento de ambas partes (emisor y receptor).

Requisitos de las facturas

Como requisitos de todas las facturas independientemente de cómo se transmitan, en papel o en formato electrónico, el artículo 6 del RD 1496/2003, que regula el contenido de una factura, establece que los campos obligatorios de una factura son:

- Núm. de la Factura
- Fecha de expedición
- Razón social del emisor y del receptor
- NIF emisor y receptor
- Domicilio del emisor y del receptor
- Descripción de las operaciones (base imponible)
- Tipo impositivo
- Cuota tributaria
- Fecha de prestación del servicio (si es distinta a la de expedición)

Para cumplir con la norma y que una factura electrónica tenga la misma validez legal que una emitida en papel, el documento electrónico que la

representa debe contener los campos obligatorios exigibles a toda factura, estar firmado mediante una firma electrónica avanzada basada en certificado reconocido y ser transmitido de un ordenador a otro recogiendo el consentimiento de ambas partes.

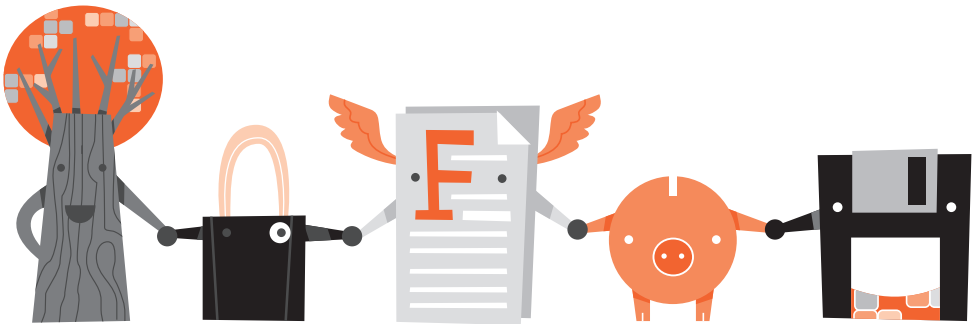

Ventajas de la factura electrónica

Las ventajas que proporciona la factura electrónica se pueden resumir en:

- Rapidez: reducción de plazos de cobros y pagos, obtención de información en tiempo real, inmediatez en el envío y la recepción, aceleración de los procesos de aprobación y comprobación, y menos tiempo invertido en la búsqueda de la información.
- Seguridad: reduce la posibilidad de fraude, garantías legales adicionales (no repudiabilidad, alterabilidad y falsificabilidad), garantía de autenticidad e integridad.
- Eficiencia: reducción de tareas administrativas y optimización de los recursos, humanos y financieros.
- Comodidad: cuadro automático de asientos contables, introducción automática de datos en las aplicaciones, etc.
- Funcionalidad: permite comparar y confrontar albaranes y facturas, y verificar las distintas fases de la factura en el proceso productivo.

- Disponibilidad: mejora la disponibilidad de datos críticos, facilita las comprobaciones (de auditoría, tributarias o de otro tipo)
- Sencillez y fiabilidad: pueden emitirse facturas desde cualquier dispositivo conectado a Internet, simplifica los procesos contables y fiscales y facilita los de *reporting*, auditoría, etc.
- Financieros: derivados de la disminución de los períodos de pago y similares.

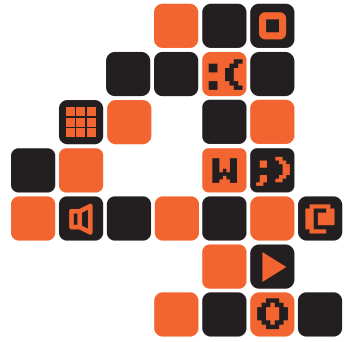

<Colaboradores
de la extensión>

En la definición de la extensión STExtension de Facturae para el sector turístico han colaborado diferentes entidades:

Por una lado, turisLAB se ha encargado de las labores de edición del XML Schema (XSD) de la extensión y del mantenimiento de las diferentes versiones. Por otra parte, el clúster empresarial turisTEC ha aportado la visión industrial y ha posibilitado la participación de las empresas de TIC-Turismo para captar las necesidades adicionales del sector turístico en el formato de factura y para fomentar el diálogo y el consenso en el proceso de estandarización.

Por último, el Centro de Cooperación Interbancaria se ha encargado de supervisar las diferentes versiones de la extensión hasta alcanzar una versión estable, STExtension (v1.6), que además cumple las principales recomendaciones definidas por la AEAT para la elaboración de extensiones de Facturae (dichas recomendaciones se encuentran descritas en el portal oficial de Facturae:

<http://www.facturae.es/es-ES/Documentacion/EsquemaFormato/Paginas/Extensiones.aspx>).

turisLAB

turisLAB (<http://turislab.ibit.org>) es un centro de I+D+i vinculado a la Fundación iBit que tiene por objetivo el desarrollo de proyectos TIC aplicados al sector turístico, y que nace en virtud del convenio de colaboración firmado a finales de 2008 entre la Fundación iBit y el clúster de empresas turisTEC. turisLAB pone en valor para las empresas de tecnología aplicada al ámbito turístico la experiencia y los conocimientos adquiridos por el Departamento de Turismo de la Fundación iBit a lo largo de 10 años de existencia.

La misión de turisLAB se resume en los siguientes puntos:

- Promover el desarrollo de proyectos de I+D+i de concurrencia competitiva en consorcio con empresas de turisTEC a través de convocatorias a nivel regional, nacional y europeo.

- Desarrollar actividades de I+D+i basadas en TIC para aumentar el efecto incentivador de las empresas hacia la innovación tecnológica aplicada al turismo.
- Colaborar con grupos de investigación universitarios para traspasar los resultados de la investigación del ámbito académico al sector de las empresas TIC, a través de la incorporación de becarios y perfiles investigadores en los proyectos de turisLAB.
- Materializar la transferencia de conocimientos y *know-how* adquiridos como resultado de los proyectos a las empresas a través de actividades formativas, publicación y difusión de trabajos y liberación de prototipos tecnológicos.

turisTEC

turisTEC (<http://turistec.travel>) es un clúster de empresas e instituciones dedicadas a la producción e implantación de soluciones tecnológicas para el sector turístico. Con sede en las Islas Baleares, reúne su *know-how* (saber hacer) y experiencia en el desarrollo y la mejora de destinos turísticos y tiene el aval de una amplia cartera de clientes líderes en hotelería, transporte aéreo, transporte marítimo, TOC (turismo, ocio y cultura), oferta complementaria, agencias de viaje y prácticamente la totalidad de la cadena de valor de la industria turística.

El conjunto de empresas e instituciones que conforman turisTEC ofrece más de ciento quince soluciones en todos los subsectores turísticos, algunas de las cuales entran en competencia. Al mismo tiempo que compiten, y como consecuencia de la convivencia en un mismo mercado, muchas de estas soluciones se interconectan y crean sinergias que potencian la solución final. Así pues, turisTEC es la imagen de un sector turístico donde la competencia y las alianzas coexisten para satisfacer las complejas demandas del turista actual.

La misión de turisTEC se centra en el incremento de la competitividad del producto TIC-Turismo Islas Baleares fomentando la innovación. El objetivo es impulsar y potenciar el sector TIC-Turismo Islas Baleares conformando un polo productivo especializado e innovador que implique ventajas com-

petitivas para las empresas y sus clientes, así como un mayor desarrollo económico para la comunidad sostenible, constituirse como referencia a nivel internacional en TIC-Turismo y catalizar el desarrollo del sector.

Asociación CCI (Centro de Cooperación Interbancaria)

El Centro de Cooperación Interbancaria (<http://www.asociacioncci.es>) es una asociación profesional sin ánimo de lucro que no desarrolla actividad económica alguna, y que se rige por estatutos propios, además de ajustarse a la legislación aplicable a las asociaciones. CCI se constituyó el 12 de julio de 1985, como resultado de la acción conjunta del colectivo de entidades de depósito (bancos, cajas de ahorro, cajas rurales y cooperativas de crédito), que entendieron que la resolución de determinados problemas comunes a todas pasaba por aplicar soluciones cooperativas, para lo que crearon un instrumento específico destinado a tal fin.

Proyecto CAVAL

Los trabajos de desarrollo de la extensión STExtension para Facturae se han integrado dentro del proyecto CAVAL. CAVAL (<http://caval.travel>) es una iniciativa que promueve el desarrollo de un estándar industrial y abierto de interoperabilidad de datos entre soluciones TIC para el sector turístico. La iniciativa CAVAL está liderada por el clúster de empresas TIC-Turismo de las Islas Baleares, turisTEC y turisLAB (Fundación iBit), con el respaldo de la Direcció General de Recerca, Desenvolupament Tecnològic i Innovació (Conselleria d'Innovació, Interior i Justícia - Govern de les Illes Balears).

La estructura organizativa de CAVAL está dividida en grupos de trabajo (*working groups*, WG). Cada grupo de trabajo desarrolla las especificaciones para un subsector de la cadena de valor del sector turístico, y cubre las interacciones B2B (Business-to-Business) que se pueden dar entre los diferentes actores y las necesidades de integración entre sus soluciones TIC. El comité de interoperabilidad, WG0, se encarga de armonizar y validar las

especificaciones técnicas de todos los grupos de trabajo y de asegurar la interoperabilidad entre ellas.

El enfoque técnico CAVAL está orientado a la implementación del paradigma SOA (Service-Oriented Architecture). Las especificaciones CAVAL consisten en un conjunto de XML Schemas, WSDL para el desarrollo de Servicios Web y prácticas para el desarrollo de Servicios Web RESTful.

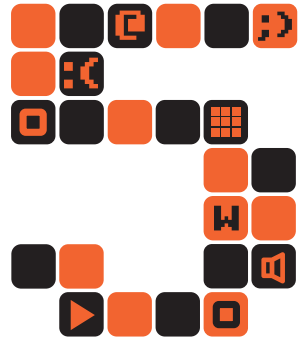

<El formato Facturae>

Este capítulo no pretende aportar una descripción detallada del formato Facturae, tan sólo señalar algunos aspectos básicos, útiles para comprender cómo funciona la inclusión de elementos de la extensión STExtension en el formato genérico de factura (para una descripción detallada del formato Facturae, dirigirse a la página oficial <http://www.facturae.es>).

En general, el formato Facturae tiene 5 grandes bloques de campos:

- Bloque primero (FileHeader): Cabecera del fichero donde se registran los datos generales. En este bloque se indica si existe subfacturación. También se marca el lote de la remesa si existe y si hay cesión de factoring de estos datos.
- Bloque segundo (Parties): Se identifica adecuadamente tanto al emisor como al receptor de la factura.
- Bloque tercero (Invoices): Detalle del conjunto de facturas que contiene el fichero: identificación de las facturas, detalles de conceptos en líneas de factura, bases imponibles, fechas, importes, etc.
- Bloque cuarto (Extensions): Donde se incorporan nuevos datos estructurados y específicos de cada sector económico que sean de interés para emisores y receptores.
- Bloque quinto (Signature): Recoge los datos de la firma electrónica.

La siguiente figura muestra los elementos de los bloques mencionados que cuelgan del elemento raíz Facturae en el esquema XML:

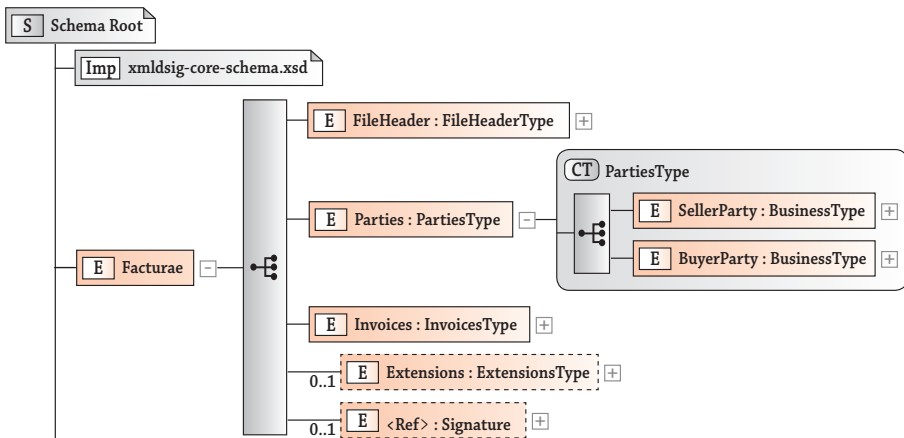

• Elementos básicos del esquema XML de Facturae.

El esquema XML de Facturae importa el esquema estándar de W3C para firma electrónica XML Signatures, cuyo espacio de nombres se identifica por <http://www.w3.org/2000/09/xmlsig#>. El bloque del elemento Signature en el esquema de Facturae es una referencia al mismo elemento dentro del esquema de firma electrónica.

Niveles de extensión de Facturae

El formato Facturae soporta tres niveles de extensión en los que se pueden incorporar nuevos datos estructurados de interés para emisores y receptores, y específicos de cada sector industrial, siempre que no estén definidos ya en el esquema de la factura:

- A nivel de lote de facturas (Ruta: Facturae/Extensions), según se indicó al inicio de este capítulo. Ver figura.
- A nivel de factura (Ruta: Facturae/Invoices/Invoice/AdditionalData/Extensions). Ver figura.
- A nivel de línea de factura (Ruta: Facturae/Invoices/Invoice/Items/InvoiceLine/Extensions). Ver figura.

Aunque las extensiones definidas bajo el esquema STExtension podrían usarse en los tres niveles, lo usual es que se incorporen en los niveles de factura o de línea de factura.

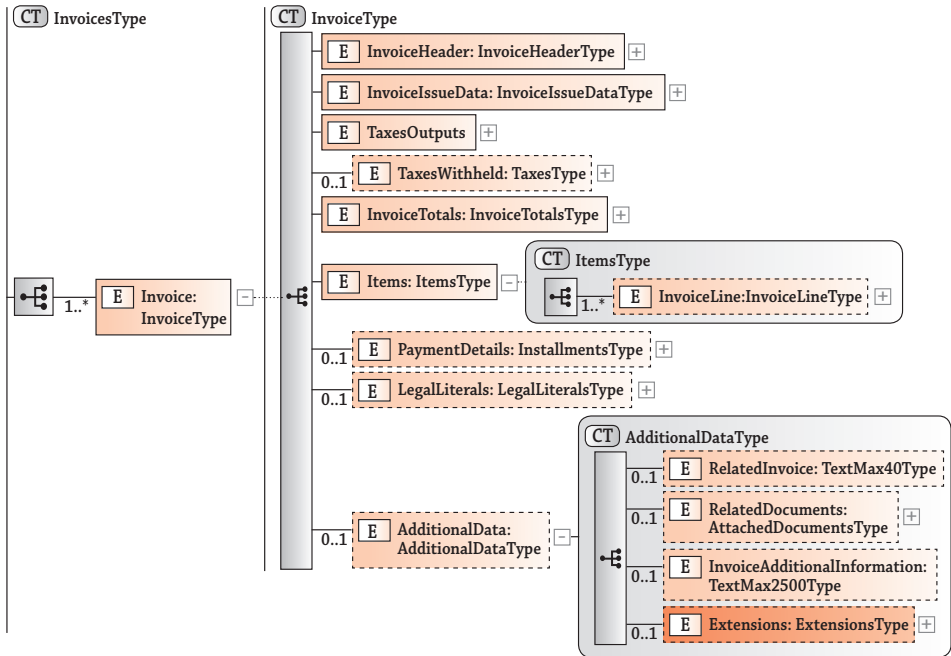

- Elemento para extensiones de Facturae a nivel de factura.

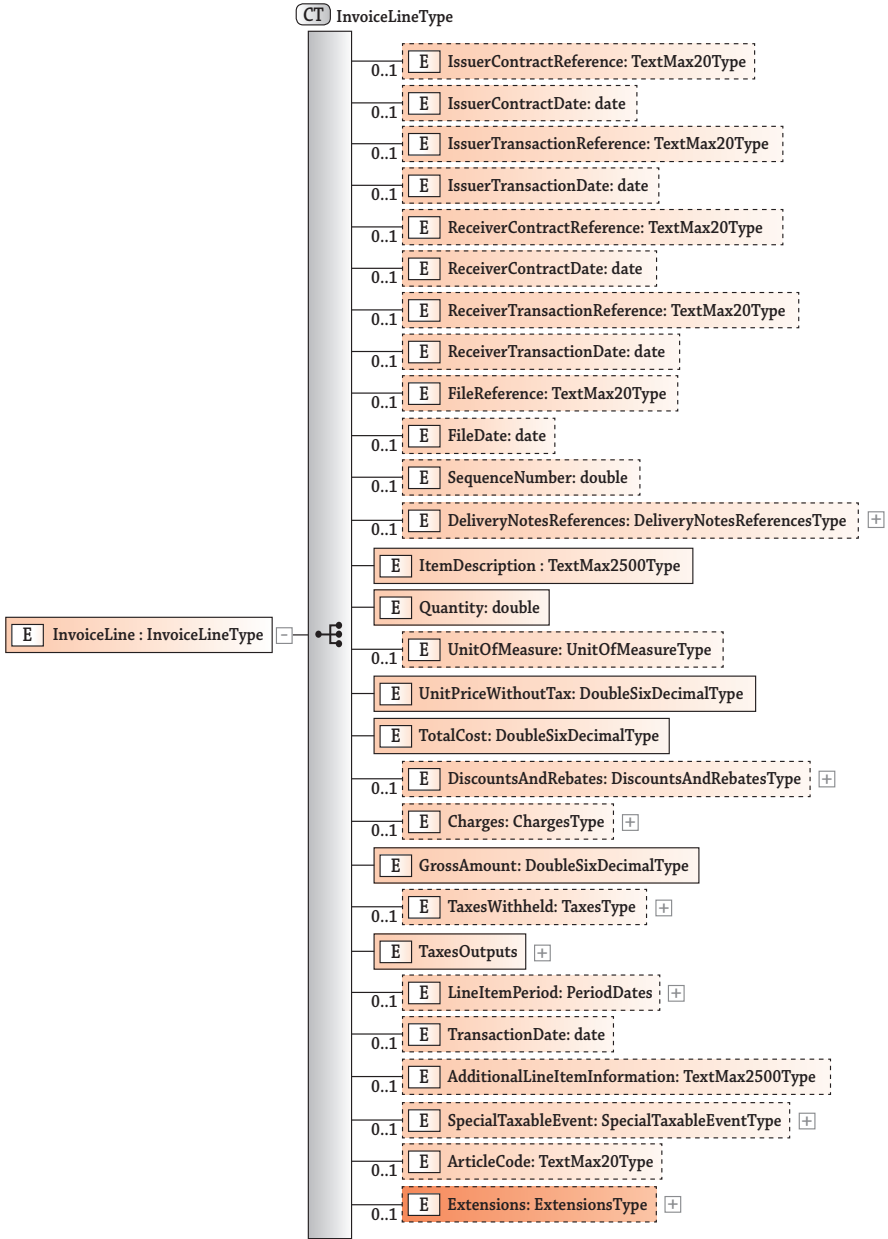

• Elemento para extensiones de Facturae a nivel de línea de factura.

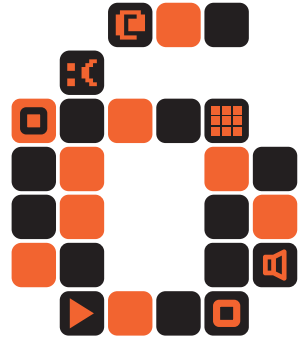

<Estructura de la extensión STExtension v1.6>

En este capítulo se describe la estructura de campos de la extensión STExtension (versión 1.6) para Facturae. Como se puede apreciar existen cinco grandes bloques de elementos raíz en el esquema de la extensión:

- Bloque primero (References): Información relativa a las referencias del emisor y del receptor de la factura.
- Bloque segundo (AgenciesData): Datos relativos a la agencia de viajes receptora de la factura y/o de la oficina peticionaria del servicio (sucursal o agente de ventas de la agencia que ha realizado la reserva).
- Bloque tercero (Commissions): Comisiones devengadas a la agencia de viajes por la distribución del servicio.
- Bloque cuarto (Service): Resumen del servicio contratado por el cliente, incluyendo la identificación del cliente final y los datos básicos del servicio que aportan la información mínima requerida para la facturación del mismo.
- Bloque quinto (ServiceDetails): Datos detallados del servicio contratado (existe un bloque específico de subelementos para cada subsector turístico: hotel, alquiler de coches, servicios náuticos, transporte aéreo).

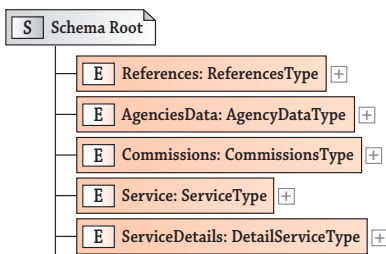

Elementos raíz del esquema XML STExtension v1.6.

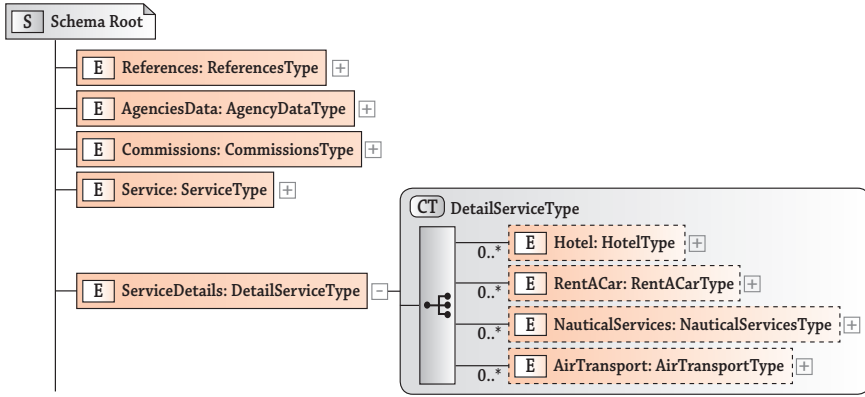

- Despliegue del elemento raíz ServiceDetails

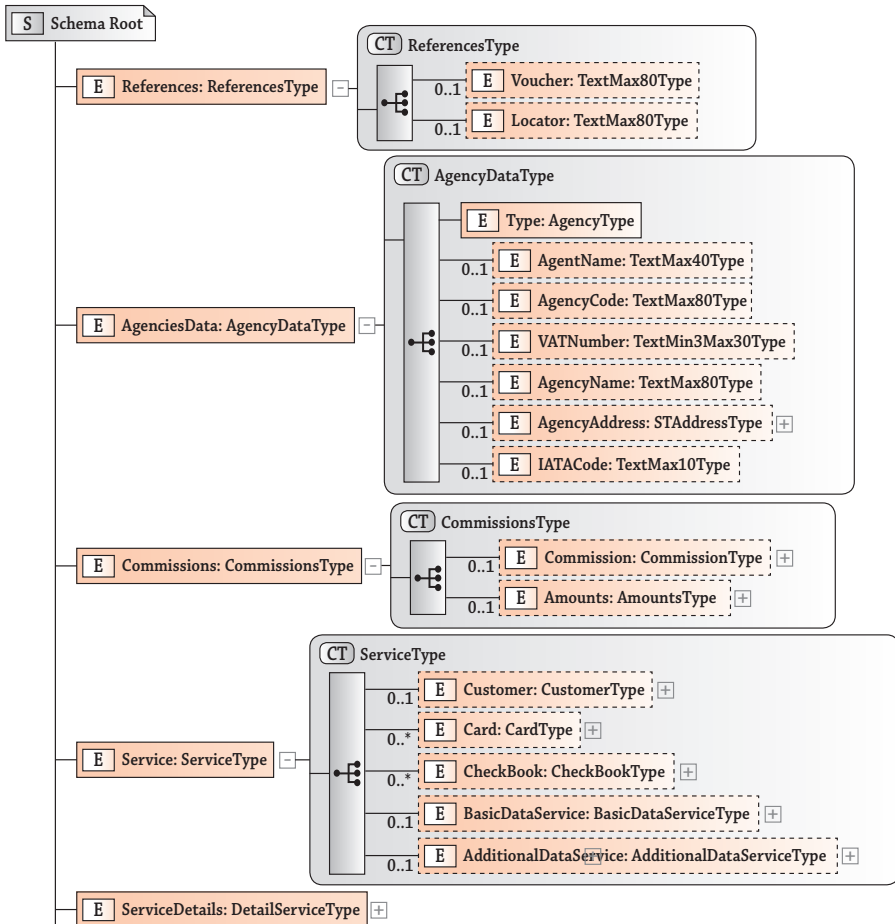

- Despliegue de los elementos raíz del esquema XML STExtension v1.6.

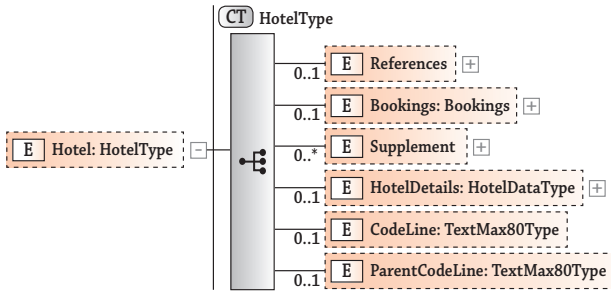

- Subelementos del tipo HotelType

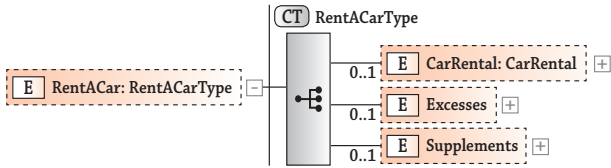

- Subelementos del tipo RentACarType

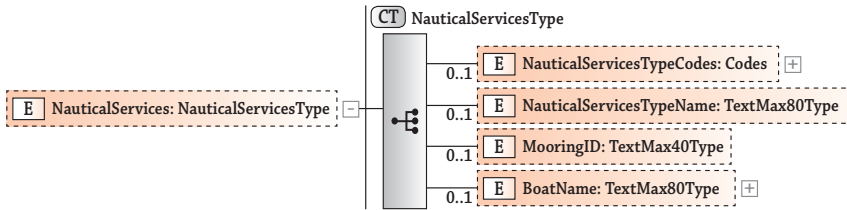

- Subelementos del tipo NauticalServicesType

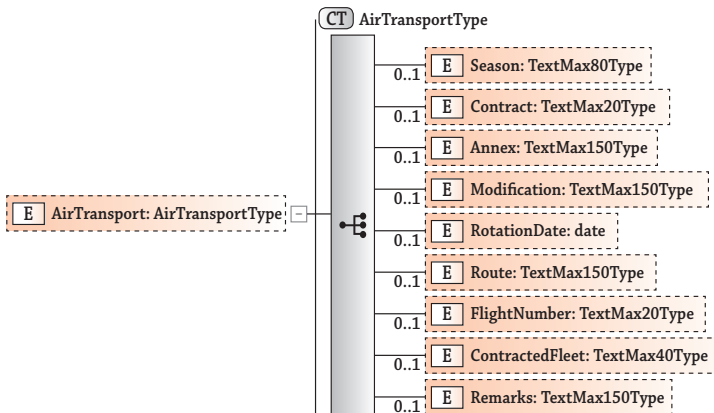

- Subelementos del tipo AirTransportType

References

	Esquema	Nombre	Descripción	Valores	Obl.	Tipo
References		References	Información relativa a las referencias del emisor y del receptor de la factura.		Y [1..1]	ReferencesType
Voucher	1.	Voucher	Número de bono o identificador de cliente.		N[0..1]	TextMax80Type string positions: 0-80
Locator	2.	Locator	Referencia del proveedor.		N[0..1]	TextMax80Type string positions: 0-80

AgenciesData

	Esquema	Nombre	Descripción	Valores	Obl.	Tipo
AgenciesData		AgenciesData	Datos relativos a la agencia de viajes receptora de la factura. Datos relativos a la oficina peticionaria del servicio (sucursal o agente de ventas de la agencia que ha realizado la reserva).		Y [1..1]	AgencyDataType
Type	1.	Type	Tipo: agencia de viajes u oficina peticionaria.	[AV], [OP]	Y [1..1]	AgencyType string
AgentName	2.	AgentName	Nombre del agente vendedor de la agencia de viajes.		N[0..1]	TextMax40Type string positions: 0-40
AgencyCode	3.	AgencyCode	Código de la oficina peticionaria.		N[0..1]	TextMax80Type string positions: 0-80
VATNumber	4.	VATNumber	NIF de la agencia de viajes receptora de la factura del hotel o central de reservas.		N[0..1]	TextMin3Max30Type string positions: 3-30
AgencyName	5.	AgencyName	Nombre de la agencia de viajes cliente.		N[0..1]	TextMax80Type string positions: 0-80

Esquema	Nombre	Descripción	Valores	Obl.	Tipo
AgencyAddress	AgencyAddress	Dirección postal de la agencia receptora de la factura.		N[0..1]	STAddressType
Address	Address	Dirección: tipo de vía, nombre, número, piso...		N[0..1]	TextMax80Type string positions: 0-80
PostCode	PostCode	Código postal asignado por Correos.		N[0..1]	PostCodeType string positions: 5 pattern: [0-9]*
Town	Town	Población. Correspondiente al CP.		N[0..1]	TextMax50Type string positions: 0-50
Province	Province	Provincia. Donde está situada la población.		N[0..1]	TextMax20Type string positions: 0-20
CountryCode	CountryCode	Código país. Código según la ISO 3166-1:2006 Alpha-3. Al ser un domicilio ubicado en España siempre será "ESP".	[AFG], [ALB], [DZA], [ASM]...	N[0..1]	STCountryType string
IATACode	IATACode	Código IATA de la agencia. Sólo para agencias de viajes.		N[0..1]	TextMax10Type string positions: 0-10

Commissions

Esquema	Nombre	Descripción	Valores	Obl.	Tipo
Commissions	Commissions	Comisiones devengadas a las agencias de viajes por la distribución del servicio.		Y [1..1]	CommissionsType
Commission	Commission	Comisión.		N[0..1]	CommissionType
RateCommission	RateCommission	Porcentaje de la comisión de la agencia. Uso recomendado a nivel de InvoiceLine.		N[0..1]	DoubleTwoDecimalType double pattern: [0-9][0-9]*. [0-9]{2} - [0-9][0-9]*.[0-9]{2}
BeforeTaxCommission	BeforeTaxCommission	Importe de la comisión de la agencia antes de impuestos (EUR). Uso recomendado a nivel de InvoiceLine.		N[0..1]	DoubleTwoDecimalType double pattern: [0-9][0-9]*. [0-9]{2} - [0-9][0-9]*.[0-9]{2}
TaxTypeCommission	TaxTypeCommission	Clase del impuesto sobre la comisión de la agencia (IVA, IGIC...). Uso recomendado a nivel de InvoiceLine.		N[0..1]	TextMax20Type string positions: 0-20
TaxRateCommission	TaxRateCommission	Porcentaje del impuesto sobre la comisión de la agencia. Uso recomendado a nivel de InvoiceLine.		N[0..1]	DoubleTwoDecimalType double pattern: [0-9][0-9]*. [0-9]{2} - [0-9][0-9]*.[0-9]{2}
TaxAmountCommission	TaxAmountCommission	Cuota del impuesto sobre la comisión de la agencia (EUR). Uso recomendado a nivel de InvoiceLine.		N[0..1]	DoubleTwoDecimalType double pattern: [0-9][0-9]*. [0-9]{2} - [0-9][0-9]*.[0-9]{2}
TotalCommission	TotalCommission	Comisión neta de la agencia (EUR).		N[0..1]	DoubleTwoDecimalType double pattern: [0-9][0-9]*. [0-9]{2} - [0-9][0-9]*.[0-9]{2}

	Esquema	Nombre	Descripción	Valores	Obl.	Tipo
Amounts	2.	Amounts	Importes de las facturas sujetos a comisión. Uso recomendado a nivel de InvoiceGeneralData.		N[0..1]	AmountsType
ComisionableAmount	2.1.	ComisionableAmount	Importe de la factura sujeto a comisión.		N[0..1]	DoubleTwoDecimalType double pattern: [0-9][0-9]*\.[0-9]{2} - [0-9][0-9]*\.[0-9]{2}
NoComisionableAmount	2.2.	NoComisionableAmount	Importe de la factura no sujeto a comisión.		N[0..1]	DoubleTwoDecimalType double pattern: [0-9][0-9]*\.[0-9]{2} - [0-9][0-9]*\.[0-9]{2}

Service

Esquema	Nombre	Descripción	Valores	Obl.	Tipo
Service	Service	Servicios contratados por el cliente, incluyendo la identificación del cliente final y los datos del servicio que aportan la información requerida para justificar la facturación del mismo.		Y [1..1]	ServiceType
Customer	Customer	Datos del cliente.		N[0..1]	CustomerType
Codes	Codes	Códigos de cliente.		N[0..1]	Codes
1.1.1.	Issuer	Código expedido por el emisor.		N[0..1]	TextMax80Type string positions: 0-80
1.1.2.	Receiver	Código expedido por el receptor.		N[0..1]	TextMax80Type string positions: 0-80
1.1.3.	Global	Código compartido por el emisor y el receptor (código global).		N[0..1]	TextMax80Type string positions: 0-80
VATNumber	VATNumber	NIF del cliente.		N[0..1]	TextMin3Max30Type string positions: 3-30
Name	Name	Nombre del cliente.		N[0..1]	NameType
1.3.1.	FirstName	Nombre.		Y [1..1]	TextMax40Type string positions: 0-40
1.3.2.	LastName	Apellidos.		N[0..1]	TextMax40Type string positions: 0-40
Age	Age	Edad.		N[0..1]	positiveInteger
Treatment	Treatment	Trato.		N[0..1]	TextMax20Type string positions: 0-20

Esquema	Nombre	Descripción	Valores	Obl.	Tipo
Description	1.6.	Description		N[0..1]	TextMax150Type string positions: 0-150
Address	1.7.	Address		N[0..1]	STAddressType
	1.7.1.	Address		N[0..1]	TextMax80Type string positions: 0-80
	1.7.2.	PostCode		N[0..1]	PostCodeType string posi- tions: 5 pattern: [0-9]*
	1.7.3.	Town		N[0..1]	TextMax50Type string positions: 0-50
	1.7.4.	Province		N[0..1]	TextMax20Type string positions: 0-20
	1.7.5.	CountryCode		N[0..1]	STCountryType string
Card	2.	Card		N[0..*]	CardType
CardNumber	2.1.	CardNumber		N[0..1]	TextMax150Type string positions: 0-150
CardCode	2.2.	CardCode		N[0..1]	TextMax150Type string positions: 0-150
ActivationDate	2.3.	ActivationDate		N[0..1]	date
ChargingDate	2.4.	ChargingDate		N[0..1]	date

Esquema	Nombre	Descripción	Valores	Obl.	Tipo
CheckBook	3. CheckBook	Servicios facturados por empresas que emiten talones canjeables por servicios turísticos (talonarios emitidos por el proveedor).		N[0..*]	CheckBookType
CheckBookReference	3.1. CheckBookReference	Referencia del talonario emitido por el proveedor.		N[0..1]	TextMax150Type string positions: 0-150
CheckNumber	3.2. CheckNumber	Referencia del talón o talones emitidos por el proveedor.		N[0..1]	TextMax150Type string positions: 0-150
ActivationDate	3.3. ActivationDate	Fecha de la activación del talonario emitido por el proveedor.		N[0..1]	date

Esquema	Nombre	Descripción	Valores	Obl.	Tipo
BasicDataService	4.	Datos básicos del servicio.		N[0..1]	BasicDataServiceType
ServiceType	4.1.	Identificación del tipo de servicio facturado (billete aéreo, hotel, paquete turístico, traslado,...)		N[0..1]	TextMax150Type string positions: 0-150
Dates	4.2.	Fechas y horas del servicio.		N[0..1]	DatesType
	4.2.1.	Fecha de inicio del viaje.		N[0..1]	date
	4.2.2.	Fecha de finalización del viaje.		N[0..1]	date
	4.2.3.	Hora de inicio del viaje.		N[0..1]	time
	4.2.4.	Hora de finalización del viaje.		N[0..1]	time
Origin	4.3.	Origen del viaje.		N[0..1]	TextMax150Type string positions: 0-150
Destination	4.4.	Destino del viaje.		N[0..1]	TextMax150Type string positions: 0-150
Paxes	4.5.	Pasajeros.		N[0..1]	PaxesType
	4.5.1.	Número de pasajeros.		N[0..1]	nonNegativeInteger
	4.5.2.	Nombre del cliente que identifica el grupo en caso de múltiples plazas.		N[0..1]	TextMax150Type string positions: 0-150
	4.5.3.	Identificador del PaxLider.		N[0..1]	TextMax150Type string positions: 0-150
	4.5.4.	Número de personas adultas.		N[0..1]	nonNegativeInteger
	4.5.5.	Número de niños.		N[0..1]	nonNegativeInteger

Esquema	Nombre	Descripción	Valores	Obl.	Tipo
AdditionalDataService					
5.	AdditionalDataService	Datos adicionales del servicio.		N[0..1]	AdditionalDataServiceType
Route					
5.1.	Route	Ruta del servicio.		N[0..1]	TextMax150Type string positions: 0-150
ServiceCategory					
5.2. ...	ServiceCategory	Clase del servicio (billetes, aéreos, ferroviarios...)		N[0..1]	TextMax150Type string positions: 0-150
ParkOrderNumber					
5.3.	ParkOrderNumber	Número de pedido del parque.		N[0..1]	TextMax150Type string positions: 0-150
Product					
5.4.	Product	Descripción del producto o servicio.		N[0..1]	TextMax150Type string positions: 0-150
ProductCode					
5.5.	ProductCode	Código del producto o servicio.		N[0..1]	TextMax80Type string positions: 0-80
SubProduct					
5.6.	SubProduct	Descripción del subproducto o servicio.		N[0..1]	TextMax150Type string positions: 0-150
SubProductCode					
5.7.	SubProductCode	Código del subproducto o servicio.		N[0..1]	TextMax80Type string positions: 0-80

ServiceDetails

Esquema	Nombre	Descripción	Valores	Obl.	Tipo
ServiceDetails	ServiceDetails	Datos detallados del servicio proporcionado. Uso recomendado a nivel de InvoiceLine.		Y [1..1]	DetailServiceType
Hotel	Hotel	Detalles del servicio de hotel.		N[0..*]	HotelType
References	References	Elemento para incluir otras referencias asociadas a la factura: código de reserva.		N[0..1]	
1.1.1.	HotelBookingReference	Código de reserva.		Y [1..1]	TextMax80Type string positions: 0-80
1.2.	Bookings	Elemento para incluir detalles de reserva(s).		N[0..1]	Bookings
1.2.1.	Booking	Detalles de reserva.		Y [1..*]	Booking
1.2.1.1.	Paxes	Número de personas de cada tipo de ocupante.		N[0..1]	
1.2.1.1.1.	Pax	Número de personas de un tipo de ocupante.		Y [1..*]	Pax
1.2.1.1.1.1.	Codes	Códigos del tipo de ocupante.		N[0..1]	Codes
1.2.1.1.1.1.1	Issuer	Código expedido por el emisor.		N[0..1]	TextMax80Type string positions: 0-80
1.2.1.1.1.1.2.	Receiver	Código expedido por el receptor.		N[0..1]	TextMax80Type string positions: 0-80
1.2.1.1.1.1.3.	Global	Código compartido por el emisor y el receptor (código global).		N[0..1]	TextMax80Type string positions: 0-80
1.2.1.1.1.2.	Description	Descripción del tipo de ocupante.		N[0..1]	TextMax150Type string string positions: 0-150
1.2.1.1.1.3.	Quantity	Cantidad de ocupantes.		Y [1..1]	nonNegativeInteger

Esquema	Nombre	Descripción	Valores	Obl.	Tipo	
Bookings	1.2.1.2.	Datos de los huéspedes.		N[0..1]		
	1.2.1.2.1.	Datos de huésped.		Y [1..*]	CustomerType	
	1.2.1.2.1.1.	Códigos de cliente.		N[0..1]	Codes	
	1.2.1.2.1.1.1.	Código expedito por el emisor.		N[0..1]	TextMax80Type string positions: 0-80	
	1.2.1.2.1.1.2.	Código expedito por el receptor.		N[0..1]	TextMax80Type string positions: 0-80	
	1.2.1.2.1.1.3.	Código compartido por el emisor y el receptor (código global).		N[0..1]	TextMax80Type string positions: 0-80	
	1.2.1.2.1.2.	VATNumber	NIF del cliente.	N[0..1]	TextMin3Max30Type string positions: 3-30	
	1.2.1.2.1.3.	Name	Nombre del cliente.	N[0..1]	NameType	
	1.2.1.2.1.3.1.	FirstName	Nombre.	Y [1..1]	TextMax40Type string positions: 0-40	
	1.2.1.2.1.3.2.	LastName	Apellidos.	N[0..1]	TextMax40Type string positions: 0-40	
	1.2.1.2.1.4.	Age	Edad.	N[0..1]	positiveInteger	
	1.2.1.2.1.5.	Treatment	Trato.	N[0..1]	TextMax20Type string positions: 0-20	
	1.2.1.2.1.6.	Description	Descripción.	N[0..1]	TextMax150Type string positions: 0-150	
	1.2.1.2.1.7.	Address	Dirección del cliente.	N[0..1]	STAddressType	
	1.2.1.2.1.7.1.	Address	Dirección. Tipo de vía, nombre, número, piso...	N[0..1]	TextMax80Type string positions: 0-80	
	1.2.1.2.1.7.2.	PostCode	Código postal asignado por Correos.	N[0..1]	PostCodeType string positions: 5 pattern: [0-9]*	
	1.2.1.2.1.7.3.	Town	Población. Correspondiente al CP.	N[0..1]	TextMax50Type string positions: 0-50	
	1.2.1.2.1.7.4.	Province	Provincia. Donde está situada la población.	N[0..1]	TextMax20Type string positions: 0-20	
	1.2.1.2.1.7.5.	CountryCode	Código país. Código según la ISO 3166-1: 2006 Alpha-3. Al ser un domicilio ubicado en España siempre será "ESP".	[AFG], [ALB], [DZA], [ASM]...	N[0..1]	STCountryType string

Esquema	Nombre	Descripción	Valores	Obl.	Tipo
Bookings	1.2.1.3.	Room	Detalles de la habitación.	N[0..1]	RoomType
	1.2.1.3.1.	Codes	Códigos del tipo de habitación.	N[0..1]	Codes
	1.2.1.3.1.1.	Issuer	Código expedido por el emisor.	N[0..1]	TextMax80Type string positions: 0-80
	1.2.1.3.1.2.	Receiver	Código expedido por el receptor.	N[0..1]	TextMax80Type string positions: 0-80
	1.2.1.3.1.3.	Global	Código compartido por el emisor y el receptor (código global).	N[0..1]	TextMax80Type string positions: 0-80
	1.2.1.3.2.	Description	Descripción de la habitación.	N[0..1]	TextMax150Type string positions: 0-150
	1.2.1.3.3.	Number	Número de habitación.	N[0..1]	TextMax10Type string positions: 0-10
	1.2.1.3.4.	RoomClass	Tipo de habitación reservada en el hotel (individual, doble, triple ...)	N[0..1]	TextMax150Type string positions: 0-150
	1.2.1.4.	Nights	Número de noches de pernoctación en el hotel.	N[0..1]	nonNegativeInteger
	1.2.1.5.	Dates	Fechas de estancia en el hotel.	N[0..1]	
	1.2.1.5.1.	CheckIn	Fechas de inicio de los servicios del hotel.	N[0..1]	date
	1.2.1.5.2.	CheckOut	Fechas de finalización de los servicios del hotel.	N[0..1]	date
	1.2.1.5.3.	CheckInTime	Hora de inicio de los servicios del hotel.	N[0..1]	time
	1.2.1.5.4.	CheckOutTime	Hora de finalización de los servicios del hotel.	N[0..1]	time

Esquema	Nombre	Descripción	Valores	Obl.	Tipo
Bookings	1.2.1.6.	Tarifa(s) asociada(s) a la reserva.		N[0..1]	
	1.2.1.6.1.	Tarifa asociada a la reserva.		Y[1..*]	Rate
	1.2.1.6.1.1.	Códigos de tarifa.		Y[1..1]	Codes
	1.2.1.6.1.1.1.	Código expedido por el emisor.		N[0..1]	TextMax80Type string positions: 0-80
	1.2.1.6.1.1.2.	Código expedido por el receptor.		N[0..1]	TextMax80Type string positions: 0-80
	1.2.1.6.1.1.3.	Código compartido por el emisor y el receptor (código global).		N[0..1]	TextMax80Type string positions: 0-80
	1.2.1.6.1.2.	Descripción de tarifa.		N[0..1]	TextMax150Type string positions: 0-150
	1.2.1.7.	Tipo de régimen (sólo alojamiento, media pensión, pensión completa, todo incluido).		N[0..1]	
	1.2.1.7.1.	Códigos del tipo de régimen.		Y[1..1]	Codes
	1.2.1.7.1.1.	Código expedido por el emisor.		N[0..1]	TextMax80Type string positions: 0-80
	1.2.1.7.1.2.	Código expedido por el receptor.		N[0..1]	TextMax80Type string positions: 0-80
	1.2.1.7.1.3.	Código compartido por el emisor y el receptor (código global).		N[0..1]	TextMax80Type string positions: 0-80
	1.2.1.7.2.	Descripción del régimen.		N[0..1]	TextMax150Type string positions: 0-150
	1.2.1.8.	Estado de la reserva.		N[0..1]	TextMax40Type string positions: 0-40

Esquema	Nombre	Descripción	Valores	Obl.	Tipo
Supplement	1.3.	Supplement	Detalles de suplemento, como ofertas, rappels, reducciones y cargos extra.	N[0..*]	
	1.3.1.	Codes	Códigos del suplemento.	N[0..1]	Codes
	1.3.1.1.	Issuer	Código expedido por el emisor.	N[0..1]	TextMax80Type string positions: 0-80
	1.3.1.2.	Receiver	Código expedido por el receptor.	N[0..1]	TextMax80Type string positions: 0-80
	1.3.1.3.	Global	Código compartido por el emisor y el receptor (código global).	N[0..1]	TextMax80Type string positions: 0-80
	1.3.2.	Type	Tipo de suplemento: O = Oferta, R = Rappel, S = Suplemento, Re = Reducciones, Ce = Cargo extra.	[O],[R],[S],[Re]...	SupplementType string
	1.3.3.	Description	Descripción del suplemento.	N[0..1]	TextMax150Type string positions: 0-150
	1.3.4.	Dates	Fechas del suplemento.	N[0..1]	STPeriodDates
	1.3.4.1.	StartDate	Fecha de inicio. ISO 8601:2004.	Y[1..1]	date
	1.3.4.2.	EndDate	Fecha de fin. ISO 8601:2004.	Y[1..1]	date
	1.3.5.	Paxes	Tipos y número de ocupantes.	N[0..1]	
	1.3.5.1.	Pax	Tipo y número de ocupantes.	Y[1..*]	Pax
	1.3.5.1.1.	Codes	Códigos del tipo de ocupante.	N[0..1]	Codes
	1.3.5.1.1.1.	Issuer	Código expedido por el emisor.	N[0..1]	TextMax80Type string positions: 0-80
	1.3.5.1.1.2.	Receiver	Código expedido por el receptor.	N[0..1]	TextMax80Type string positions: 0-80
1.3.5.1.1.3.	Global	Código compartido por el emisor y el receptor (código global).	N[0..1]	TextMax80Type string positions: 0-80	

Esquema	Nombre	Descripción	Valores	Obl.	Tipo
Supplement					
1.3.5.1.2.	Description	Descripción del tipo de ocupante.		N[0..1]	TextMax150Type string positions: 0-150
1.3.5.1.3.	Quantity	Cantidad de ocupantes.		Y[1..1]	nonNegativeInteger
1.3.6.	Department	Departamento que proporciona el suplemento.		N[0..1]	HotelDepartment
1.3.6.1.	Codes	Códigos de departamento.		N[0..1]	Codes.
1.3.6.1.1.	Issuer	Código expedido por el emisor.		N[0..1]	TextMax80Type string positions: 0-80
1.3.6.1.2.	Receiver	Código expedido por el receptor.		N[0..1]	TextMax80Type string positions: 0-80
1.3.6.1.3.	Global	Código compartido por el emisor y el receptor (código global)		N[0..1]	TextMax80Type string positions: 0-80
1.3.6.2.	Description	Descripción del departamento.		N[0..1]	TextMax150Type string positions: 0-150
1.3.6.3.	Hotel	Datos del hotel.		N[0..1]	HotelDataType
1.3.6.3.1.	Codes	Códigos del hotel.		N[0..1]	Codes
1.3.6.3.1.1.	Issuer	Código expedido por el emisor.		N[0..1]	TextMax80Type string positions: 0-80
1.3.6.3.1.2.	Receiver	Código expedido por el receptor.		N[0..1]	TextMax80Type string positions: 0-80
1.3.6.3.1.3.	Global	Código compartido por el emisor y el receptor (código global)		N[0..1]	TextMax80Type string positions: 0-80
1.3.6.3.2.	VATNumber	CIF del hotel.		N[0..1]	TextMin3Max30Type string positions: 3-30
1.3.6.3.3.	HotelCode	Código del hotel.		N[0..1]	TextMax80Type string positions: 0-80
1.3.6.3.4.	HotelName	Nombre comercial del hotel.		N[0..1]	TextMax80Type string positions: 0-80
1.3.6.3.5.	HotelAddress	Dirección del hotel proveedor del servicio.		N[0..1]	STAddressType
1.3.6.3.5.1.	Address	Dirección. Tipo de vía, nombre, número, piso...		N[0..1]	TextMax80Type string positions: 0-80
1.3.6.3.5.2.	PostCode	Código postal asignado por Correos.		N[0..1]	PostCodeType string positions: 5 pattern: 0-80
1.3.6.3.5.3.	Town	Población. Correspondiente al CP.		N[0..1]	TextMax50Type string positions: 0-50
1.3.6.3.5.4.	Province	Provincia. Donde está situada la población.		N[0..1]	TextMax20Type string positions: 0-20
1.3.6.3.5.5.	CountryCode	Código país. Código según la ISO 3166-1: 2006 Alpha-3. Al ser un domicilio ubicado en España siempre será "ESP".	[AFG], [ALB], [DZA], [ASM]	N[0..1]	STCountryType string
1.3.6.3.6.	Description	Descripción del hotel.		N[0..1]	TextMax150Type string positions: 0-150
1.3.6.3.7.	Category	Categoría del establecimiento de hostelería de acuerdo a la legislación vigente.		N[0..1]	TextMax40Type string positions: 0-40

Esquema	Nombre	Descripción	Valores	Obl.	Tipo
HotelDetails					
1.4.	HotelDetails	Datos del hotel.		N[0..1]	HotelDataType
1.4.1.	Codes	Códigos del hotel.		N[0..1]	Codes
1.4.1.1.	Issuer	Código expedido por el emisor.		N[0..1]	TextMax80Type string positions: 0-80
1.4.1.2.	Receiver	Código expedido por el receptor.		N[0..1]	TextMax80Type string positions: 0-80
1.4.1.3.	Global	Código compartido por el emisor y el receptor (código global).		N[0..1]	TextMax80Type string positions: 0-80
1.4.2.	VATNumber	CIF del hotel.		N[0..1]	TextMin3Max30Type string positions: 3-30
1.4.3.	HotelCode	Código del hotel.		N[0..1]	TextMax80Type string positions: 0-80
1.4.4.	HotelName	Nombre comercial del hotel.		N[0..1]	TextMax80Type string positions: 0-80
1.4.5.	HotelAddress	Dirección del hotel proveedor del servicio.		N[0..1]	STAddressType
1.4.5.1.	Address	Dirección: Tipo de vía, nombre, número, piso...		N[0..1]	TextMax80Type string positions: 0-80
1.4.5.2.	PostCode	Código postal asignado por Correos.		N[0..1]	PostCodeType string positions: 5 pattern: [0-9]*
1.4.5.3.	Town	Población. Correspondiente al CP.		N[0..1]	TextMax50Type string positions: 0-50
1.4.5.4.	Province	Provincia. Donde está situada la población.		N[0..1]	TextMax20Type string positions: 0-20
1.4.5.5.	Country Code	Código país. Código según la ISO 3166-1: 2006 Alpha-3. AI ser un domicilio ubicado en España siempre será "ESP".	[AFG], [ALB], [DZA], [ASM]...	N[0..1]	STCountryType string
1.4.6.	Description	Descripción del hotel.		N[0..1]	TextMax150Type string positions: 0-150
1.4.7.	Category	Categoría del establecimiento de hostelería de acuerdo a la legislación vigente.		N[0..1]	TextMax40Type string positions: 0-40

Esquema	Nombre	Descripción	Valores	Obl.	Tipo
CodeLine					
1.5.	CodeLine	Código de línea de factura en curso.		N[0..1]	TextMax80Type string positions: 0-80
1.6.	ParentCodeLine	Código de línea factura padre asociado a la línea factura en curso.		N[0..1]	TextMax80Type string positions: 0-80
RentACar					
2.	RentACar	Detalles de servicio de alquiler de vehículos.		N[0..*]	RentACar Type
CarRental					
2.1.	CarRental	Detalles de alquiler de vehículo.		N[0..1]	CarRental
2.1.1.	orderDate	Fecha de la orden de alquiler de vehículo.		Y [1..1]	dateTime
2.1.2.	Dates	Período de alquiler de vehículo.		N[0..1]	
2.1.2.1.	PickupDate	Fecha de recogida de vehículo.		Y [1..1]	dateTime
2.1.2.2.	ReturnDate	Fecha de devolución de vehículo.		Y [1..1]	dateTime
2.1.2.3.	Days	Número de días de alquiler.		Y [1..1]	nonNegativeInteger
2.1.3.	Stations	Puntos de recogida y devolución del vehículo (estaciones).		N[0..1]	
2.1.3.1.	PickupStation	Punto/estación de recogida del vehículo.		Y [1..1]	
2.1.3.1.1.	Description	Descripción de la estación de recogida y cómo llegar.		Y [1..1]	TextMax150Type string positions: 0-150
2.1.3.1.2.	Address	Dirección de la estación de recogida.		N[0..1]	STAddressType
2.1.3.1.2.1.	Address	Dirección. Tipo de vía, nombre, número, piso...		N[0..1]	TextMax80Type string positions: 0-80
2.1.3.1.2.2.	PostCode	Código postal asignado por Correos.		N[0..1]	PostCodeType string positions: 5 pattern: [0-9]*

Esquema	Nombre	Descripción	Valores	Obl.	Tipo
CarRental	2.1.3.1.2.3.	Town	Población. Correspondiente al CP.	N[0..1]	TextMax50Type string positions: 0-50
	2.1.3.1.2.4.	Province	Provincia. Donde está situada la población.	N[0..1]	TextMax20Type string positions: 0-20
	2.1.3.1.2.5.	CountryCode	Código país. Código según la ISO 3166-1:2006 Alpha-3. Al ser un domicilio ubicado en España siempre será "ESP".	N[0..1]	STCountryType string
	2.1.3.2.	ReturnStation	Punto/estación de devolución del vehículo.	Y[1..1]	
	2.1.3.2.1.	Description	Descripción de la estación de devolución y cómo llegar.	Y[1..1]	TextMax150Type string positions: 0-150
	2.1.3.2.2.	Address	Dirección de la estación de devolución.	N[0..1]	STAddressType
	2.1.3.2.2.1.	Address	Dirección. Tipo de vía, nombre, número, piso...	N[0..1]	TextMax80Type string positions: 0-80
	2.1.3.2.2.2.	PostCode	Código postal asignado por Correos.	N[0..1]	PostCodeType string positions: 5 pattern: [0-9]*
	2.1.3.2.2.3.	Town	Población. Correspondiente al CP.	N[0..1]	TextMax50Type string positions: 0-50
	2.1.3.2.2.4.	Province	Provincia. Donde está situada la Población.	N[0..1]	TextMax20Type string positions: 0-20
	2.1.3.2.2.5.	CountryCode	Código país. Código según la ISO 3166-1:2006 Alpha-3. Al ser un domicilio ubicado en España siempre será "ESP".	N[0..1]	STCountryType string

Esquema	Nombre	Descripción	Valores	Obl.	Tipo
CarRental	2.1.4.	CarModel	Modelo de vehículo.	N[0..1]	
	2.1.4.1.	Codes	Códigos de modelo de vehículo. En el elemento Global se incluirá el código ACRISS de clasificación de vehículos, http://www.acriss.org/reference .	Y[1..1]	Codes
	2.1.4.1.1.	Issuer	Código expedido por el emisor.	N[0..1]	TextMax80Type string positions: 0-80
	2.1.4.1.2.	Receiver	Código expedido por el receptor.	N[0..1]	TextMax80Type string positions: 0-80
	2.1.4.1.3.	Global	Código compartido por el emisor y el receptor (código global).	N[0..1]	TextMax80Type string positions: 0-80
	2.1.4.2.	Description	Descripción del modelo de vehículo.	N[0..1]	TextMax150Type string positions: 0-150
	2.1.5.	Provider	Códigos del proveedor.	N[0..1]	
	2.1.6.	Drivers	Identificación de conductor(es).	N[0..1]	
	2.1.6.1.	Group		Y[1..*]	
	2.1.6.1.1.	Driver	Identificación del conductor.	Y[1..1]	
	2.1.6.1.1.1.	FirstName	Nombre del conductor.	Y[1..1]	TextMax40Type string positions: 0-40
	2.1.6.1.1.2.	LastName	Apellidos del conductor.	N[0..1]	TextMax40Type string positions: 0-40
	2.1.6.1.1.3.	BirthDate	Fecha de nacimiento del conductor.	N[0..1]	date

Esquema	Nombre	Descripción	Valores	Obl.	Tipo
CarRental	2.1.6.1.1.4.	Licencia/permiso de conducir vigente.		N[0..1]	
	2.1.6.1.1.4.1.	Número de licencia.		Y[1..1]	string
	2.1.6.1.1.4.2.	País que expide la licencia.		N[0..1]	TextMax40Type string positions: 0-40
	2.1.6.1.1.4.3.	Fecha de expedición de la licencia/permiso de conducir.		N[0..1]	date
	2.1.7.	Descripción y cantidad de extras del vehículo.		N[0..1]	
	2.1.7.1.	Group		Y[1..*]	
	2.1.7.1.1.	Extra	Descripción del extra de vehículo y cantidad.	Y[1..1]	
	2.1.7.1.1.1.	Codes	Códigos del tipo de extra de vehículo.	N[0..1]	Codes
	2.1.7.1.1.1.1.	Issuer	Código expedido por el emisor.	N[0..1]	TextMax80Type string positions: 0-80
	2.1.7.1.1.1.2.	Receiver	Código expedido por el receptor.	N[0..1]	TextMax80Type string positions: 0-80
	2.1.7.1.1.1.3.	Global	Código compartido por el emisor y el receptor (código global).	N[0..1]	TextMax80Type string positions: 0-80
	2.1.7.1.1.2.	Description	Descripción del extra de vehículo.	N[0..1]	TextMax150Type string positions: 0-150
	2.1.7.1.1.3.	Quantity	Cantidad de extras de vehículo del tipo indicado.	N[0..1]	nonNegativeInteger
	2.1.8.	Insurances	Detalles de seguro(s) de responsabilidad o similar(es).	N[0..1]	
	2.1.8.1.	Group		Y[1..*]	
	2.1.8.1.1.	Insurance	Detalles del seguro.	Y[1..1]	
	2.1.8.1.1.1.	Codes	Códigos del tipo de seguro.	N[0..1]	Codes
	2.1.8.1.1.1.1.	Issuer	Código expedido por el emisor.	N[0..1]	TextMax80Type string positions: 0-80
	2.1.8.1.1.1.2.	Receiver	Código expedido por el receptor.	N[0..1]	TextMax80Type string positions: 0-80
	2.1.8.1.1.1.3.	Global	Código compartido por el emisor y el receptor (código global).	N[0..1]	TextMax80Type string positions: 0-80
2.1.8.1.1.2.	Description	Descripción de seguro.	N[0..1]	TextMax150Type string positions: 0-150	
2.1.8.1.1.3.	Quantity	Cantidad.	N[0..1]	nonNegativeInteger	

Esquema	Nombre	Descripción	Valores	Obl.	Tipo	
Excesses	Excesses	Identificación y descripción de franquicia(s).		N[0..1]		
	2.2.1.	Group		Y[1..*]		
	2.2.1.1.	Excess	Identificación y descripción de franquicia.	Y[1..1]		
	2.2.1.1.1.	Codes	Códigos de franquicia.	Y[1..1]	Codes	
	2.2.1.1.1.1.	Issuer	Código expedido por el emisor.	N[0..1]	TextMax80Type string positions: 0-80	
	2.2.1.1.1.2.	Receiver	Código expedido por el receptor.	N[0..1]	TextMax80Type string positions: 0-80	
	2.2.1.1.1.3.	Global	Código compartido por el emisor y el receptor (código global).	N[0..1]	TextMax80Type string positions: 0-80	
	2.2.1.1.2.	Description	Descripción de la franquicia.	N[0..1]	TextMax150Type string positions: 0-150	
	Supplements	Supplements	Suplementos del alquiler de vehículo.		N[0..1]	
		2.3.1.	Group		Y[1..*]	
2.3.1.1.		Supplement	Suplemento del alquiler de vehículo.	Y[1..1]		
2.3.1.1.1.		type	Tipo de suplemento: O = Oferta, R= Rappel, S = Suplemento, Re = Reducciones, Ce = Cargo Extra	[O], [R], [S], [Re]...	SupplementType string	

Esquema	Nombre	Descripción	Valores	Obl.	Tipo
NauticalServices					
3.	NauticalServices	Detalles de servicios náuticos.		N[0..*]	NauticalServicesType
NauticalServiceTypeCodes					
3.1.	NauticalServiceTypeCodes	Códigos de servicio náutico.		N[0..1]	Codes
3.1.1.	Issuer	Código expedido por el emisor.		N[0..1]	TextMax80Type string positions: 0-80
3.1.2.	Receiver	Código expedido por el receptor.		N[0..1]	TextMax80Type string positions: 0-80
3.1.3.	Global	Código compartido por el emisor y el receptor (código global).		N[0..1]	TextMax80Type string positions: 0-80
3.2.	NauticalServiceTypeName	Nombre del tipo de servicio náutico.		N[0..1]	TextMax80Type string positions: 0-80
MooringID					
3.3.	MooringID	Identificación de amarre(s).		N[0..1]	TextMax40Type string positions: 0-40
BoatName					
3.4.	BoatName	Nombre de la embarcación.		N[0..1]	
3.4.1.	boatID	Matrícula de la embarcación.		Y[1..1]	TextMax20Type string positions: 0-20
AirTransport					
4.	AirTransport	Detalles de servicio de transporte aéreo.		N[0..*]	AirTransportType
Season					
4.1.	Season	Temporada de vuelo. Ejemplos: S09 (Summer 2009), W09/10 (Winter 2009/2010), S10 (Summer 2010), W10/11 (Winter 2010/2011).		N[0..1]	TextMax80Type string positions: 0-80
Contract					
4.2.	Contract	Referencia de contrato asociado a la factura.		N[0..1]	TextMax20Type string positions: 0-20

	Esquema	Nombre	Descripción	Valores	Obl.	Tipo
Annex	4.3.	Annex	Anexo al contrato.		N[0..1]	TextMax150Type string positions: 0-150
Modification	4.4.	Modification	Modificaciones al contrato.		N[0..1]	TextMax150Type string positions: 0-150
RotationDate	4.5.	RotationDate	Fecha de rotación.		N[0..1]	date
Route	4.6.	Route	Ruta contratada. Ejemplo: PMI - MAD - BCN - PMI.		N[0..1]	TextMax150Type string positions: 0-150
FlightNumber	4.7.	FlightNumber	Número de vuelo.		N[0..1]	TextMax20Type string positions: 0-20
ContractedFleet	4.8.	ContractedFleet	Flota contratada. Ejemplo: A320-200		N[0..1]	TextMax40Type string positions: 0-40
Remarks	4.9.	Remarks	Anotaciones al contrato.		N[0..1]	TextMax150Type string positions: 0-150

Sobre la versión 1.6

El proceso de definición de la extensión STExtension evolucionó de la fusión de aportaciones realizadas por los diferentes colaboradores, y en consenso, a partir de una versión inicial desarrollada por Asociación CCI. El proceso, supervisado en todo momento por la Asociación CCI, fue derivando en sucesivas versiones desde agosto del 2009 hasta enero del 2010 hasta alcanzar la versión 1.6 como definición estable.

Recursos de la extensión en la web

En la URL http://caval.travel/e-invoicing_es.html se encuentran disponibles los recursos de la extensión, los cuales son de uso totalmente gratuito. En concreto, se puede acceder a los siguientes recursos:

- XML esquema de la extensión STExtension, v1.6 (XSD y navegación web)
- Tabla con la descripción de campos de la extensión
- Guía de usuario (casos de uso)
- Clases Java generadas del XML esquema

Divulgación de la extensión por la Agencia Tributaria

La Agencia Tributaria facilita la divulgación de las extensiones a través de la publicación de enlaces a repositorios de extensiones relevantes. Estas extensiones se constituirán en un modelo de uso común susceptible de utilización mayoritaria por los usuarios de Facturae del sector correspondiente.

La extensión STExtension v1.6 fue reconocida por la Agencia Tributaria en abril del 2010 como formato recomendado y normalizado de extensiones de Facturae para el sector turístico, dado el amplio consenso industrial alcanzado. El siguiente enlace facilita el acceso a la página de divulgación de extensiones de la Agencia Tributaria, donde se encuentra listada la extensión STExtension v1.6: <http://www.facturae.es/es-ES/Documentacion/EsquemaFormato/Paginas/Extensiones.aspx>.

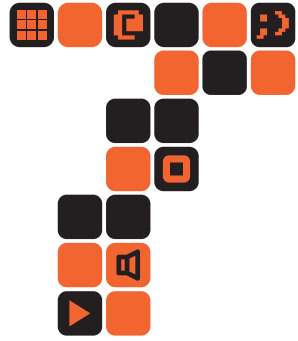

<Casos de uso
de la extensión>

En este capítulo se presentan algunos casos de uso de la extensión STExtension (v1.6) para Facturae. En concreto, se describe un escenario para cada uno de los subsectores turísticos que soporta la extensión, con un ejemplo de factura y el correspondiente documento XML de Facturae asociado, con los elementos de la extensión incluidos (NOTA: los datos que figuran en las facturas son totalmente ficticios).



Hoteles

El siguiente caso de uso muestra un ejemplo de facturación de una empresa hotelera (emisor) a una agencia de viajes mayorista o tour-operador (receptor) por la reserva de un servicio de alojamiento de hotel.

Factura 1546

Emisor:

MIS HOTELES S.A.
CIF: 00000000000000
xxxxxxx
000000 xxxxxxxx (xxxxxxx)
ESP

Receptor:

LA AGENCIA DE VIAJES S.A.
CIF: 00000000000000
xxxxxxx
000000 xxxxxxxx
ESP

Datos Generales

Número factura: 1546
Fecha de emisión: 25 de noviembre 2009
Tipo factura: FC/OO
Divisa: EUR

Conceptos

Localizador: FM2XC86B
Fecha de entrada: 20 Julio 2009
Tipo de salida: 27 Julio 2009
Nombre Hotel: Hotel Gran Mediterráneo (4 estrellas)
Dirección: Carretera Alcúdia-Artà, Km 5,3.
CP: 07408 Alcúdia (Baleares) ESP

Alojamiento: Habitación doble (vistas al mar)
2 adultos
1 niño
Pensión completa

Impuestos

Base imponible	Tipo impuesto	Tasa	Importe
525,00	IVA	7,00%	36,75

Totales

Base imponible	Impuestos	Total a pagar:
525,00	36,75	561,75

```

<?xml version="1.0" encoding="UTF-8"?>
<fe:Facturae
  xmlns:fe="http://www.facturae.es/Facturae/2009/v3.2/Facturae"
  xmlns:st="http://www.facturae.es/Facturae/Extensions/ST"
  xmlns:xsi="http://www.w3.org/2001/XMLSchema-instance"
  xsi:schemaLocation="
    http://www.facturae.es/Facturae/2009/v3.2/Facturae
    http://www.facturae.es/es-ES/Documentacion/EsquemaFormato/Esquema%20Formato/
    Versi%C3%B3n%203_2/Facturaev3_2.xsd
    http://www.facturae.es/Facturae/Extensions/ST
    http://caval.travel/Facturae/STExtension_ENG_1.6.xsd">
  <FileHeader>
    <SchemaVersion>3.2</SchemaVersion>
    <Modality>I</Modality>
    <InvoiceIssuerType>EM</InvoiceIssuerType>
    <Batch>
      <BatchIdentifier>B57304636-1546</BatchIdentifier>
      <InvoicesCount>1</InvoicesCount>
      <TotalInvoicesAmount>
        <TotalAmount>561.75</TotalAmount>
      </TotalInvoicesAmount>
      <TotalOutstandingAmount>
        <TotalAmount>561.75</TotalAmount>
      </TotalOutstandingAmount>
      <TotalExecutableAmount>
        <TotalAmount>561.75</TotalAmount>
      </TotalExecutableAmount>
      <InvoiceCurrencyCode>EUR</InvoiceCurrencyCode>
    </Batch>
  </FileHeader>
  <Parties>
    <SellerParty>
      <TaxIdentification>
        <PersonTypeCode>J</PersonTypeCode>
        <ResidenceTypeCode>R</ResidenceTypeCode>
        <TaxIdentificationNumber>000000000000</TaxIdentificationNumber>
      </TaxIdentification>
      <LegalEntity>
        <CorporateName>Mis Hoteles S.A.</CorporateName>
        <AddressInSpain>
          <Address>xxxxxxx</Address>
          <PostCode>000000</PostCode>
          <Town>xxxxxxx</Town>
          <Province>xxxxxxx</Province>
          <CountryCode>ESP</CountryCode>
        </AddressInSpain>
        <ContactDetails>
          <Telephone>xxxxxxxxxx</Telephone>
          <ElectronicMail>xxxxxx@xxxxxxx</ElectronicMail>
        </ContactDetails>
      </LegalEntity>
    </SellerParty>
    <BuyerParty>
      <TaxIdentification>
        <PersonTypeCode>J</PersonTypeCode>

```

```
<ResidenceTypeCode>R</ResidenceTypeCode>
<TaxIdentificationNumber>000000000000</TaxIdentificationNumber>
</TaxIdentification>
<LegalEntity>
  <CorporateName>La Agencia de Viajes S.A.</CorporateName>
  <AddressInSpain>
    <Address>xxxxxxx</Address>
    <PostCode>000000</PostCode>
    <Town>xxxxxxx</Town>
    <Province>xxxxxxx</Province>
    <CountryCode>ESP</CountryCode>
  </AddressInSpain>
  <ContactDetails>
    <Telephone>xxxxxxxxxxx</Telephone>
    <ElectronicMail>xxxxx@xxxxxxx</ElectronicMail>
  </ContactDetails>
</LegalEntity>
</BuyerParty>
</Parties>
<Invoices>
  <Invoice>
    <InvoiceHeader>
      <InvoiceNumber>1546</InvoiceNumber>
      <InvoiceDocumentType>FC</InvoiceDocumentType>
      <InvoiceClass>OO</InvoiceClass>
    </InvoiceHeader>
    <InvoiceIssueData>
      <IssueDate>2009-11-25</IssueDate>
      <InvoiceCurrencyCode>EUR</InvoiceCurrencyCode>
      <TaxCurrencyCode>EUR</TaxCurrencyCode>
      <LanguageName>es</LanguageName>
    </InvoiceIssueData>
    <TaxesOutputs>
      <Tax>
        <TaxTypeCode>01</TaxTypeCode>
        <TaxRate>7.00</TaxRate>
        <TaxableBase>
          <TotalAmount>525.00</TotalAmount>
        </TaxableBase>
        <TaxAmount>
          <TotalAmount>36.75</TotalAmount>
        </TaxAmount>
      </Tax>
    </TaxesOutputs>
    <InvoiceTotals>
      <TotalGrossAmount>525.00</TotalGrossAmount>
      <TotalGrossAmountBeforeTaxes>525.00</TotalGrossAmountBeforeTaxes>
      <TotalTaxOutputs>36.75</TotalTaxOutputs>
      <TotalTaxesWithheld>0.00</TotalTaxesWithheld>
      <InvoiceTotal>561.75</InvoiceTotal>
      <TotalOutstandingAmount>561.75</TotalOutstandingAmount>
      <TotalExecutableAmount>561.75</TotalExecutableAmount>
    </InvoiceTotals>
    <Items>
      <InvoiceLine>
```

```

<ItemDescription>Reserva de hotel</ItemDescription>
<Quantity>1.00</Quantity>
<UnitPriceWithoutTax>525.000000</UnitPriceWithoutTax>
<TotalCost>525.000000</TotalCost>
<GrossAmount>525.000000</GrossAmount>
<TaxesOutputs>
  <Tax>
    <TaxTypeCode>01</TaxTypeCode>
    <TaxRate>7.00</TaxRate>
    <TaxableBase>
      <TotalAmount>525.00</TotalAmount>
    </TaxableBase>
    <TaxAmount>
      <TotalAmount>36.75</TotalAmount>
    </TaxAmount>
  </Tax>
</TaxesOutputs>
<Extensions>
  <st:References>
    <Locator>FM2XC86B</Locator>
  </st:References>
  <st:ServiceDetails>
    <Hotel>
  </Hotel>
</st:ServiceDetails>
<References>
  <HotelBookingReference>5742312052009</HotelBookingReference>
</References>
  <Bookings>
    <Booking>
      <Paxes>
        <Pax>
          <Description>Adultos</Description>
          <Quantity>2</Quantity>
        </Pax>
        <Pax>
          <Description>Niños</Description>
          <Quantity>1</Quantity>
        </Pax>
      </Paxes>
      <Room>
        <Description>vistas al mar</Description>
        <Number>108</Number>
        <RoomClass>Habitación Doble</RoomClass>
      </Room>
      <Nights>7</Nights>
      <Dates>
        <CheckIn>2009-07-20</CheckIn>
        <CheckOut>2009-07-27</CheckOut>
      </Dates>
      <Board>
        <Codes>
          <Issuer>4</Issuer>
          <Global>PC</Global>
        </Codes>
        <Description>Pensión completa</Description>
      </Board>
    </Booking>
  </Bookings>
</References>

```

```
    </Booking>
  </Bookings>
  <HotelDetails>
    <HotelName>Hotel Gran Mediterráneo</HotelName>
    <HotelAddress>
      <Address>xxxxxxx</Address>
      <PostCode>000000</PostCode>
      <Town>xxxxxxx</Town>
      <Province>xxxxxxx</Province>
      <CountryCode>ESP</CountryCode>
    </HotelAddress>
    <Category>4 estrellas</Category>
  </HotelDetails>
</Hotel>
</st:ServiceDetails>
</Extensions>
</InvoiceLine>
</Items>
</Invoice>
</Invoices>
</fe:Facturae>
```



Alquiler de coches

El siguiente caso de uso muestra un ejemplo de facturación de una empresa de alquiler de coches (emisor) a un cliente final (receptor) por la reserva de un servicio de alquiler de vehículo.

Factura 9/00067**Emisor:**

MI RENT-A-CAR S.L.
 CIF: 0000000000000
 Dirección

Receptor:

NOMBRE DEL CLIENTE
 CIF: 0000000000000
 Dirección

Datos Generales

Número factura: 9 / 00067
Fecha de emisión: 24 septiembre 2009
Tipo factura: FC/OO
Divisa: EUR

Conceptos

Descripción	Cantidad	Precio	% Dto.	Dto.	Importe
Renault Megane 4d A/C/D/ CDMR	1,00	174,54	15,00%	26,18	148,36
Baby seat 9-18 kg	1,00	22,33	15,00%	3,35	18,98
Child booster seat	3,00	38,28	15,00%	17,23	97,61
Tyre and windscreen protection	1,00	42,00	15,00%	6,30	35,70
Travel cancellation insurance	1,00	5,00	15,00%	0,75	4,25

Impuestos

Base imponible	Tipo impuesto	Tasa	Importe
304,90	IVA	16,00%	48,78

Totales

Base imponible	Impuestos	Total a pagar:
304,90	48,78	353,68

<?xml version="1.0" encoding="UTF-8"?>
<!-- Created with Liquid XML Studio Designer Edition 8.0.11.2171 (<http://www.liquid-technologies.com>) -->

<fe:Facturae
 xmlns:fe="http://www.facturae.es/Facturae/2009/v3.2/Facturae"
 xmlns:st="http://www.facturae.es/Facturae/Extensions/ST"
 xmlns:xsi="http://www.w3.org/2001/XMLSchema-instance"
 xsi:schemaLocation="http://www.facturae.es/Facturae/2009/v3.2/Facturae
 http://www.facturae.es/es-ES/Documentacion/EsquemaFormato/Esquema%20Formato/
Versi%C3%B3n%203_2/Facturaev3_2.xsd
 http://www.facturae.es/Facturae/Extensions/ST
 http://caval.travel/Facturae/STExtension_ENG_1.6.xsd">

<FileHeader>

 <SchemaVersion>3.2</SchemaVersion>
 <Modality>I</Modality>
 <InvoiceIssuerType>EM</InvoiceIssuerType>
 <Batch>
 <BatchIdentifier>112</BatchIdentifier>
 <InvoicesCount>1</InvoicesCount>
 <TotalInvoicesAmount>
 <TotalAmount>353.68</TotalAmount>
 </TotalInvoicesAmount>
 <TotalOutstandingAmount>
 <TotalAmount>353.68</TotalAmount>
 </TotalOutstandingAmount>
 <TotalExecutableAmount>
 <TotalAmount>353.68</TotalAmount>
 </TotalExecutableAmount>
 <InvoiceCurrencyCode>EUR</InvoiceCurrencyCode>

 </Batch>

</FileHeader>

<Parties>

 <SellerParty>

 <TaxIdentification>
 <PersonTypeCode>J</PersonTypeCode>
 <ResidenceTypeCode>R</ResidenceTypeCode>
 <TaxIdentificationNumber>000000000000</TaxIdentificationNumber>
 </TaxIdentification>

 <LegalEntity>

 <CorporateName>Mi Rent-a-car S.L.</CorporateName>
 <AddressInSpain>
 <Address>xxxxxxx</Address>
 <PostCode>00000</PostCode>
 <Town>xxxxxxx</Town>
 <Province>xxxxxxx</Province>
 <CountryCode>ESP</CountryCode>

 </AddressInSpain>

 </LegalEntity>

 </SellerParty>

 <BuyerParty>

 <TaxIdentification>
 <PersonTypeCode>F</PersonTypeCode>

```

    <ResidenceTypeCode>R</ResidenceTypeCode>
    <TaxIdentificationNumber>000000000000</TaxIdentificationNumber>
  </TaxIdentification>
<Individual>
  <Name>Nombre del cliente</Name>
  <FirstSurname>apellido1</FirstSurname>
  <SecondSurname>apellido2</SecondSurname>
  <AddressInSpain>
    <Address>xxxxxxxx</Address>
    <PostCode>00000</PostCode>
    <Town>xxxxxxxx</Town>
    <Province>xxxxxxxx</Province>
    <CountryCode>ESP</CountryCode>
  </AddressInSpain>
</Individual>
</BuyerParty>
</Parties>
<Invoices>
  <Invoice>
    <InvoiceHeader>
      <InvoiceNumber>9/00067</InvoiceNumber>
      <InvoiceDocumentType>FC</InvoiceDocumentType>
      <InvoiceClass>OO</InvoiceClass>
    </InvoiceHeader>
    <InvoiceIssueData>
      <IssueDate>2009-09-24</IssueDate>
      <InvoiceCurrencyCode>EUR</InvoiceCurrencyCode>
      <TaxCurrencyCode>EUR</TaxCurrencyCode>
      <LanguageName>es</LanguageName>
    </InvoiceIssueData>
    <TaxesOutputs>
      <Tax>
        <TaxTypeCode>01</TaxTypeCode>
        <TaxRate>16.00</TaxRate>
        <TaxableBase>
          <TotalAmount>304.90</TotalAmount>
        </TaxableBase>
        <TaxAmount>
          <TotalAmount>48.78</TotalAmount>
        </TaxAmount>
      </Tax>
    </TaxesOutputs>
    <InvoiceTotals>
      <TotalGrossAmount>304.90</TotalGrossAmount>
      <TotalGrossAmountBeforeTaxes>304.90</TotalGrossAmountBeforeTaxes>
      <TotalTaxOutputs>48.78</TotalTaxOutputs>
      <TotalTaxesWithheld>0.00</TotalTaxesWithheld>
      <InvoiceTotal>353.68</InvoiceTotal>
      <TotalOutstandingAmount>353.68</TotalOutstandingAmount>
      <TotalExecutableAmount>353.68</TotalExecutableAmount>
      <TotalReimbursableExpenses>0.00</TotalReimbursableExpenses>
    </InvoiceTotals>
  </Items>

```

```
<InvoiceLine>
  <ItemDescription>Renault Megane 5d A/C / D / CDMR</ItemDescription>
  <Quantity>1.0</Quantity>
  <UnitPriceWithoutTax>174.540000</UnitPriceWithoutTax>
  <TotalCost>174.540000</TotalCost>
  <DiscountsAndRebates>
    <Discount>
      <DiscountReason>15% Discount for early booking</DiscountReason>
      <DiscountRate>15.0000</DiscountRate>
      <DiscountAmount>26.181000</DiscountAmount>
    </Discount>
  </DiscountsAndRebates>
  <GrossAmount>148.359000</GrossAmount>
  <TaxesOutputs>
    <Tax>
      <TaxTypeCode>01</TaxTypeCode>
      <TaxRate>16.00</TaxRate>
      <TaxableBase>
        <TotalAmount>148.36</TotalAmount>
      </TaxableBase>
      <TaxAmount>
        <TotalAmount>23.74</TotalAmount>
      </TaxAmount>
    </Tax>
  </TaxesOutputs>
  <Extensions>
    <st:References>
      <Locator>090924-141196</Locator>
    </st:References>
    <st:ServiceDetails>
      <RentACar>
        <CarRental orderDate="2009-06-24T12:34:32">
          <Dates>
            <PickupDate>2009-07-13T10:00:00
          </PickupDate>
            <ReturnDate>2009-07-19T13:00:00
          </ReturnDate>
            <Days>7
          </Days>
            </Dates>
          <Stations>
            <PickupStation>
              <Description>Majorca - Airport, Goldcar Office, Airport
            </Description>
            <Address>
              <Address>Majorca - Airport, Salida 4 hall de llegadas</Address>
              <PostCode>07010</PostCode>
              <Town>Palma de Mallorca</Town>
              <Province>Balears</Province>
              <CountryCode>ESP</CountryCode>
            </Address>
          </PickupStation>
          <ReturnStation>
```

```

        <Description>Majorca - Airport, Goldcar Office, Airport
    </Description>
    <Address>
        <Address>xxxxxxxx</Address>
        <PostCode>000000</PostCode>
        <Town>xxxxxxxx</Town>
        <Province>xxxxxxxx</Province>
        <CountryCode>ESP</CountryCode>
    </Address>
    </ReturnStation>
</Stations>
<CarModel>
    <Codes>
        <Issuer>D
    </Issuer>
        <Receiver>D
    </Receiver>
    </Codes>
    <Description>Renault Megane 5d A/C / CDMR
</Description>
    </CarModel>
    <Provider>
        <Issuer>GOLDCAR
    </Issuer>
        <Receiver>GOLDCAR
    </Receiver>
    </Provider>
    <Drivers>
        <Driver>
            <FirstName>Rajs</FirstName>
            <LastName>Skaraut</LastName>
            <BirthDate>1964-03-16</BirthDate>
            <License number="I4333/37">
                <Country>India</Country>
                <IssueDate>1986-10-03</IssueDate>
            </License>
        </Driver>
        <Driver>
            <FirstName>Saar</FirstName>
            <LastName>Felikuti</LastName>
            <BirthDate>1955-11-21</BirthDate>
            <License number="YRT23245">
                <Country>Senegal</Country>
                <IssueDate>1981-05-22</IssueDate>
            </License>
        </Driver>
    </Drivers>
</CarRental>
    <Supplements>
        <Supplement type="O">15% Discount for early booking
    </Supplement>
</Supplements>
</RentACar>

```

```

    </st:ServiceDetails>
  </Extensions>
</InvoiceLine>
<InvoiceLine>
  <ItemDescription>Baby Seat 9-18 KG</ItemDescription>
  <Quantity>1.0</Quantity>
  <UnitPriceWithoutTax>22.330000</UnitPriceWithoutTax>
  <TotalCost>22.330000</TotalCost>
  <DiscountsAndRebates>
    <Discount>
      <DiscountReason>15% Discount for early booking</DiscountReason>
      <DiscountRate>15.0000</DiscountRate>
      <DiscountAmount>3.349500</DiscountAmount>
    </Discount>
  </DiscountsAndRebates>
  <GrossAmount>18.980500</GrossAmount>
  <TaxesOutputs>
    <Tax>
      <TaxTypeCode>01</TaxTypeCode>
      <TaxRate>16.00</TaxRate>
      <TaxableBase>
        <TotalAmount>18.98</TotalAmount>
      </TaxableBase>
      <TaxAmount>
        <TotalAmount>3.04</TotalAmount>
      </TaxAmount>
    </Tax>
  </TaxesOutputs>
  <Extensions>
    <st:References>
      <Locator>090924-141196</Locator>
    </st:References>
    <st:ServiceDetails>
      <RentACar>
        <CarRental orderDate="2009-06-24T12:34:32">
          <Extras>
            <Extra>
              <Codes>
                <Issuer>EX1
              </Issuer>
                <Receiver>EX1
              </Receiver>
              </Codes>
              <Description>Baby Seat 9-18 KG
            </Description>
            <Quantity>1
          </Quantity>
          </Extra>
        </Extras>
      </CarRental>
      <Supplements>
        <Supplement type="O">15% Discount for early booking
      </Supplement>
    </st:ServiceDetails>
  </Extensions>
</InvoiceLine>
</Invoice>
</ibit>
```

```

        </Supplements>
        </RentACar>
    </st:ServiceDetails>
</Extensions>
</InvoiceLine>
<InvoiceLine>
    <ItemDescription>Child booster seat 18-36 KG</ItemDescription>
    <Quantity>3.0</Quantity>
    <UnitPriceWithoutTax>38.280000</UnitPriceWithoutTax>
    <TotalCost>114.840000</TotalCost>
    <DiscountsAndRebates>
        <Discount>
            <DiscountReason>15% Discount for early booking</DiscountReason>
            <DiscountRate>15.0000</DiscountRate>
            <DiscountAmount>17.226000</DiscountAmount>
        </Discount>
    </DiscountsAndRebates>
    <GrossAmount>97.614000</GrossAmount>
    <TaxesOutputs>
        <Tax>
            <TaxTypeCode>01</TaxTypeCode>
            <TaxRate>16.00</TaxRate>
            <TaxableBase>
                <TotalAmount>97.61</TotalAmount>
            </TaxableBase>
            <TaxAmount>
                <TotalAmount>15.62</TotalAmount>
            </TaxAmount>
        </Tax>
    </TaxesOutputs>
    <Extensions>
        <st:References>
            <Locator>090924-141196</Locator>
        </st:References>
        <st:ServiceDetails>
            <RentACar>
                <CarRental orderDate="2009-06-24T12:34:32">
                    <Extras>
                        <Extra>
                            <Codes>
                                <Issuer>EX2
                            </Issuer>
                                <Receiver>EX2
                            </Receiver>
                            </Codes>
                            <Description>Child booster seat 18-36 KG
                        </Description>
                        <Quantity>3
                    </Quantity>
                </Extra>
            </Extras>
        </CarRental>
    </Supplements>

```



```

        </CarRental>
        <Supplements>
          <Supplement type="O">15% Discount for early booking
        </Supplement>
        </Supplements>
        </RentACar>
      </st:ServiceDetails>
    </Extensions>
  </InvoiceLine>
  <InvoiceLine>
    <ItemDescription>Travel cancellation insurance</ItemDescription>
    <Quantity>1.0</Quantity>
    <UnitPriceWithoutTax>5.000000</UnitPriceWithoutTax>
    <TotalCost>5.000000</TotalCost>
    <DiscountsAndRebates>
      <Discount>
        <DiscountReason>15% Discount for early booking</DiscountReason>
        <DiscountRate>15.0000</DiscountRate>
        <DiscountAmount>0.750000</DiscountAmount>
      </Discount>
    </DiscountsAndRebates>
    <GrossAmount>4.250000</GrossAmount>
    <TaxesOutputs>
      <Tax>
        <TaxTypeCode>01</TaxTypeCode>
        <TaxRate>16.00</TaxRate>
        <TaxableBase>
          <TotalAmount>4.25</TotalAmount>
        </TaxableBase>
        <TaxAmount>
          <TotalAmount>0.68</TotalAmount>
        </TaxAmount>
      </Tax>
    </TaxesOutputs>
    <Extensions>
      <st:References>
        <Locator>090924-141196</Locator>
      </st:References>
      <st:ServiceDetails>
        <RentACar>
          <CarRental orderDate="2009-06-24T12:34:32">
            <Insurances>
              <Insurance>
                <Codes>
                  <Issuer>CCINS
                </Issuer>
                <Receiver>CCINS
              </Receiver>
            </Codes>
            <Description>Travel cancellation insurance</Description>
            <Quantity>1</Quantity>
          </Insurance>
        </Insurances>
      </st:ServiceDetails>
    </Extensions>
  </InvoiceLine>

```

```
        </CarRental>
        <Supplements>
          <Supplement type="O">15% Discount for early booking
        </Supplement>
        </Supplements>
      </RentACar>
    </st:ServiceDetails>
  </Extensions>
</InvoiceLine>
</Items>
</Invoice>
</Invoices>
</fe:Facturae>
```



Servicios náuticos

El siguiente caso de uso muestra un ejemplo de facturación de un puerto deportivo (emisor) a un cliente final (receptor) por diferentes servicios náuticos.

Factura 309/2009

Emisor:

MI PUERTO DEPORTIVO, S.L.
 CIF: 00000000000000
 xxxxxxxx
 000000 xxxxxxxx (xxxxxxx)
 ESP
 Teléfono: xxxxxxxxxx

Receptor:

NOMBRE DEL CLIENTE
 CIF: 00000000000000
 xxxxxxxx
 000000 xxxxxxxx (xxxxxxx)
 ESP
 Teléfono: xxxxxxxxxx

Datos Generales

Número factura: 309 / 2009
Fecha de emisión: 27 julio 2009
Tipo factura: FC/OO
Divisa: EUR

Conceptos

Servicio: Varada travelift 16/06/2009 – 16/06/2009 Embarcación: EMBAT (PM-3587-DT)	Importe: 120,00
Servicio: Limpieza fondos 16/06/2009 – 16/06/2009 Embarcación: EMBAT (PM-3587-DT)	Importe: 70,00
Servicio: Rascar caracolillo 16/06/2009 – 16/06/2009 Embarcación: EMBAT (PM-3587-DT)	Importe: 9,00
Servicio: Limpieza caracolillo 16/06/2009 – 16/06/2009 Embarcación: EMBAT (PM-3587-DT)	Importe: 5,00
Servicio: Estancia en tierra 8-15D 16/06/2009 – 01/07/2009 Embarcación: EMBAT (PM-3587-DT)	Importe: 269,29
Servicio: Botadura travelift 01/07/2009 – 01/07/2009 Embarcación: EMBAT (PM-3587-DT)	Importe: 117,00

Impuestos

Base imponible	Tipo impuesto	Tasa	Importe
581,29	IVA	16,00%	93,01

Totales

Base imponible	Impuestos	Total a pagar:
581,29	93,01	674,29

<?xml version="1.0" encoding="UTF-8"?>

<fe:Facturae

xmlns:fe="http://www.facturae.es/Facturae/2009/v3.2/Facturae"

xmlns:st="http://www.facturae.es/Facturae/Extensions/ST"

xmlns:xsi="http://www.w3.org/2001/XMLSchema-instance"

xsi:schemaLocation="

http://www.facturae.es/Facturae/2009/v3.2/Facturae

http://www.facturae.es/es-ES/Documentacion/EsquemaFormato/Esquema%20Formato/
Versi%C3%B3n%203_2/Facturaev3_2.xsd

http://www.facturae.es/Facturae/Extensions/ST

http://caval.travel/Facturae/STExtension_ENG_1.6.xsd">

<FileHeader>

<SchemaVersion>3.2</SchemaVersion>

<Modality>I</Modality>

<InvoiceIssuerType>EM</InvoiceIssuerType>

<Batch>

<BatchIdentifier>ES-B04565344-309/2009</BatchIdentifier>

<InvoicesCount>1</InvoicesCount>

<TotalInvoicesAmount>

<TotalAmount>674.29</TotalAmount>

</TotalInvoicesAmount>

<TotalOutstandingAmount>

<TotalAmount>674.29</TotalAmount>

</TotalOutstandingAmount>

<TotalExecutableAmount>

<TotalAmount>674.29</TotalAmount>

</TotalExecutableAmount>

<InvoiceCurrencyCode>EUR</InvoiceCurrencyCode>

</Batch>

</FileHeader>

<Parties>

<SellerParty>

<TaxIdentification>

<PersonTypeCode>J</PersonTypeCode>

<ResidenceTypeCode>R</ResidenceTypeCode>

<TaxIdentificationNumber>000000000000</TaxIdentificationNumber>

</TaxIdentification>

<LegalEntity>

<CorporateName>Mi Puerto Deportivo S.L.</CorporateName>

<AddressInSpain>

<Address>xxxxxxx</Address>

<PostCode>00000</PostCode>

<Town>xxxxxxx</Town>

<Province>xxxxxxx</Province>

<CountryCode>ESP</CountryCode>

</AddressInSpain>

<ContactDetails>

<Telephone>xxxxxxxxxx</Telephone>

</ContactDetails>

</LegalEntity>

</SellerParty>

<BuyerParty>

<TaxIdentification>

<PersonTypeCode>F</PersonTypeCode>

```

    <ResidenceTypeCode>R</ResidenceTypeCode>
    <TaxIdentificationNumber>000000000000</TaxIdentificationNumber>
  </TaxIdentification>
  <Individual>
    <Name>Nombre del cliente</Name>
    <FirstSurname>apellido1</FirstSurname>
    <SecondSurname>apellido2</SecondSurname>
    <AddressInSpain>
      <Address>xxxxxxx</Address>
      <PostCode>000000</PostCode>
      <Town>xxxxxxx</Town>
      <Province>xxxxxxx</Province>
      <CountryCode>ESP</CountryCode>
    </AddressInSpain>
    <ContactDetails>
      <Telephone>xxxxxxxxxxx</Telephone>
    </ContactDetails>
  </Individual>
</BuyerParty>
</Parties>
<Invoices>
  <Invoice>
    <InvoiceHeader>
      <InvoiceNumber>309</InvoiceNumber>
      <InvoiceSeriesCode>/2009</InvoiceSeriesCode>
      <InvoiceDocumentType>FC</InvoiceDocumentType>
      <InvoiceClass>OO</InvoiceClass>
    </InvoiceHeader>
    <InvoiceIssueData>
      <IssueDate>2009-07-27</IssueDate>
      <InvoiceCurrencyCode>EUR</InvoiceCurrencyCode>
      <TaxCurrencyCode>EUR</TaxCurrencyCode>
      <LanguageName>es</LanguageName>
    </InvoiceIssueData>
    <TaxesOutputs>
      <Tax>
        <TaxTypeCode>01</TaxTypeCode>
        <TaxRate>16.00</TaxRate>
        <TaxableBase>
          <TotalAmount>581.29</TotalAmount>
        </TaxableBase>
        <TaxAmount>
          <TotalAmount>93.01</TotalAmount>
        </TaxAmount>
      </Tax>
    </TaxesOutputs>
    <InvoiceTotals>
      <TotalGrossAmount>581.29</TotalGrossAmount>
      <TotalGrossAmountBeforeTaxes>581.29</TotalGrossAmountBeforeTaxes>
      <TotalTaxOutputs>93.01</TotalTaxOutputs>
      <TotalTaxesWithheld>0.00</TotalTaxesWithheld>
      <InvoiceTotal>674.29</InvoiceTotal>
      <TotalOutstandingAmount>674.29</TotalOutstandingAmount>
      <TotalExecutableAmount>674.29</TotalExecutableAmount>
    </InvoiceTotals>
  </Invoice>
</Invoices>

```

```
</InvoiceTotals>
<Items>
  <InvoiceLine>
    <SequenceNumber>1</SequenceNumber>
    <ItemDescription>Servicio: Varada travelift</ItemDescription>
    <Quantity>1</Quantity>
    <UnitPriceWithoutTax>120.000000</UnitPriceWithoutTax>
    <TotalCost>120.000000</TotalCost>
    <GrossAmount>120.000000</GrossAmount>
    <TaxesOutputs>
      <Tax>
        <TaxTypeCode>01</TaxTypeCode>
        <TaxRate>16.00</TaxRate>
        <TaxableBase>
          <TotalAmount>120.00</TotalAmount>
        </TaxableBase>
        <TaxAmount>
          <TotalAmount>19.20</TotalAmount>
        </TaxAmount>
      </Tax>
    </TaxesOutputs>
    <LineItemPeriod>
      <StartDate>2009-06-16</StartDate>
      <EndDate>2009-06-16</EndDate>
    </LineItemPeriod>
    <Extensions>
      <st:ServiceDetails>
        <NauticalServices>
          <NauticalServiceTypeCodes>
            <Issuer>VAR</Issuer>
            <Receiver>VAR</Receiver>
          </NauticalServiceTypeCodes>
          <NauticalServiceTypeName>Servicio: Varada travelift</NauticalServiceTypeName>
          <BoatName boatID="PM-3587-DT">EMBAT</BoatName>
        </NauticalServices>
      </st:ServiceDetails>
    </Extensions>
  </InvoiceLine>
  <InvoiceLine>
    <SequenceNumber>2</SequenceNumber>
    <ItemDescription>Servicio: Limpieza fondos</ItemDescription>
    <Quantity>1</Quantity>
    <UnitPriceWithoutTax>70.000000</UnitPriceWithoutTax>
    <TotalCost>70.000000</TotalCost>
    <GrossAmount>70.000000</GrossAmount>
    <TaxesOutputs>
      <Tax>
        <TaxTypeCode>01</TaxTypeCode>
        <TaxRate>16.00</TaxRate>
        <TaxableBase>
          <TotalAmount>70.00</TotalAmount>
        </TaxableBase>
        <TaxAmount>
          <TotalAmount>11.20</TotalAmount>
        </TaxAmount>
      </Tax>
    </TaxesOutputs>
  </InvoiceLine>
</Items>
```

```

    </TaxAmount>
  </Tax>
</TaxesOutputs>
<LineItemPeriod>
  <StartDate>2009-06-16</StartDate>
  <EndDate>2009-06-16</EndDate>
</LineItemPeriod>
<Extensions>
  <st:ServiceDetails>
    <NauticalServices>
      <NauticalServiceTypeCodes>
        <Issuer>LIM.FO</Issuer>
        <Receiver>LIM.FO</Receiver>
      </NauticalServiceTypeCodes>
      <NauticalServiceTypeName>Servicio: Limpieza fondos</NauticalServiceTypeName>
      <BoatName boatID="PM-3587-DT">EMBAT</BoatName>
    </NauticalServices>
  </st:ServiceDetails>
</Extensions>
</InvoiceLine>
<InvoiceLine>
  <SequenceNumber>3</SequenceNumber>
  <ItemDescription>Servicio: Rascar caracolillo</ItemDescription>
  <Quantity>1</Quantity>
  <UnitPriceWithoutTax>9.000000</UnitPriceWithoutTax>
  <TotalCost>9.000000</TotalCost>
  <GrossAmount>9.000000</GrossAmount>
  <TaxesOutputs>
    <Tax>
      <TaxTypeCode>01</TaxTypeCode>
      <TaxRate>16.00</TaxRate>
      <TaxableBase>
        <TotalAmount>9.00</TotalAmount>
      </TaxableBase>
      <TaxAmount>
        <TotalAmount>1.44</TotalAmount>
      </TaxAmount>
    </Tax>
  </TaxesOutputs>
  <LineItemPeriod>
    <StartDate>2009-06-16</StartDate>
    <EndDate>2009-06-16</EndDate>
  </LineItemPeriod>
  <Extensions>
    <st:ServiceDetails>
      <NauticalServices>
        <NauticalServiceTypeCodes>
          <Issuer>LIM.RCA</Issuer>
          <Receiver>LIM.RCA</Receiver>
        </NauticalServiceTypeCodes>
        <NauticalServiceTypeName>Servicio: Rascar caracolillo</NauticalServiceTypeName>
        <BoatName boatID="PM-3587-DT">EMBAT</BoatName>
      </NauticalServices>
    </st:ServiceDetails>
  </Extensions>
</InvoiceLine>

```

```
</Extensions>
</InvoiceLine>
<InvoiceLine>
  <SequenceNumber>4</SequenceNumber>
  <ItemDescription>Servicio: Limpia caracolillo</ItemDescription>
  <Quantity>1</Quantity>
  <UnitPriceWithoutTax>5.000000</UnitPriceWithoutTax>
  <TotalCost>5.000000</TotalCost>
  <GrossAmount>5.000000</GrossAmount>
  <TaxesOutputs>
    <Tax>
      <TaxTypeCode>01</TaxTypeCode>
      <TaxRate>16.00</TaxRate>
      <TaxableBase>
        <TotalAmount>5.00</TotalAmount>
      </TaxableBase>
      <TaxAmount>
        <TotalAmount>0.80</TotalAmount>
      </TaxAmount>
    </Tax>
  </TaxesOutputs>
  <LineItemPeriod>
    <StartDate>2009-06-16</StartDate>
    <EndDate>2009-06-16</EndDate>
  </LineItemPeriod>
  <Extensions>
    <st:ServiceDetails>
      <NauticalServices>
        <NauticalServiceTypeCodes>
          <Issuer>LIM.LCA</Issuer>
          <Receiver>LIM.LCA</Receiver>
        </NauticalServiceTypeCodes>
        <NauticalServiceTypeName>Servicio: Limpieza caracolillo</NauticalServiceTypeName>
        <BoatName boatID="PM-3587-DT">EMBAT</BoatName>
      </NauticalServices>
    </st:ServiceDetails>
  </Extensions>
</InvoiceLine>
<InvoiceLine>
  <SequenceNumber>5</SequenceNumber>
  <ItemDescription>Servicio: Estancia en tierra 8-15D</ItemDescription>
  <Quantity>1</Quantity>
  <UnitPriceWithoutTax>260.286000</UnitPriceWithoutTax>
  <TotalCost>260.286000</TotalCost>
  <GrossAmount>260.286000</GrossAmount>
  <TaxesOutputs>
    <Tax>
      <TaxTypeCode>01</TaxTypeCode>
      <TaxRate>16.00</TaxRate>
      <TaxableBase>
        <TotalAmount>260.29</TotalAmount>
      </TaxableBase>
      <TaxAmount>
        <TotalAmount>41.65</TotalAmount>
      </TaxAmount>
    </Tax>
  </TaxesOutputs>
</InvoiceLine>
```



```

    </TaxAmount>
  </Tax>
</TaxesOutputs>
<LineItemPeriod>
  <StartDate>2009-06-16</StartDate>
  <EndDate>2009-07-01</EndDate>
</LineItemPeriod>
<Extensions>
  <st:ServiceDetails>
    <NauticalServices>
      <NauticalServiceTypeCodes>
        <Issuer>EST</Issuer>
        <Receiver>EST</Receiver>
      </NauticalServiceTypeCodes>
      <NauticalServiceTypeName>Estancia en tierra 8-15D</NauticalServiceTypeName>
      <BoatName boatID="PM-3587-DT">EMBAT</BoatName>
    </NauticalServices>
  </st:ServiceDetails>
</Extensions>
</InvoiceLine>
<InvoiceLine>
  <SequenceNumber>6</SequenceNumber>
  <ItemDescription>Servicio: Botadura travelift</ItemDescription>
  <Quantity>1</Quantity>
  <UnitPriceWithoutTax>117.000000</UnitPriceWithoutTax>
  <TotalCost>117.000000</TotalCost>
  <GrossAmount>117.000000</GrossAmount>
  <TaxesOutputs>
    <Tax>
      <TaxTypeCode>01</TaxTypeCode>
      <TaxRate>16.00</TaxRate>
      <TaxableBase>
        <TotalAmount>117.00</TotalAmount>
      </TaxableBase>
      <TaxAmount>
        <TotalAmount>18.72</TotalAmount>
      </TaxAmount>
    </Tax>
  </TaxesOutputs>
  <LineItemPeriod>
    <StartDate>2009-07-01</StartDate>
    <EndDate>2009-07-01</EndDate>
  </LineItemPeriod>
  <Extensions>
    <st:ServiceDetails>
      <NauticalServices>
        <NauticalServiceTypeCodes>
          <Issuer>BOT</Issuer>
          <Receiver>BOT</Receiver>
        </NauticalServiceTypeCodes>
        <NauticalServiceTypeName>Servicio: Botadura travelift</NauticalServiceTypeName>
        <BoatName boatID="PM-3587-DT">EMBAT</BoatName>
      </NauticalServices>
    </st:ServiceDetails>
  </Extensions>

```

```
</Extensions>
</InvoiceLine>
</Items>
<PaymentDetails>
  <Installment>
    <InstallmentDueDate>2009-09-07</InstallmentDueDate>
    <InstallmentAmount>674.29</InstallmentAmount>
    <PaymentMeans>01</PaymentMeans>
  </Installment>
</PaymentDetails>
</Invoice>
</Invoices>
</fe:Facturae>
```



Transporte aéreo

El siguiente caso de uso muestra un ejemplo de facturación de una compañía aérea (emisor) a una administración pública (receptor) por diferentes servicios de transporte aéreo.

Emisor:

MI COMPAÑÍA AÉREA S.A.
 CIF: 0000000000000
 Dirección: xxxxxxxx
 ESP

Receptor:

ADMINISTRACIÓN
 CIF: 0000000000000
 Dirección: xxxxxxxx
 ESP

Palma, 22 de mayo de 2003

Página nº1

Factura nº 2003050649

Divisa EUR

Fecha	Tipo	Ruta	Contrato	Pax	Importe	Neto	Base imponible	IVA	Total
03/05/03	Garantía	MAD-PUJ-MAD SG9833 SG9834	196/0	338,00	236,00	79.768,00	Exento	0,00	79.768,00
03/05/03	Garantía	MAD-PUJ-MAD SG9833 SG9834	196/0	338,00	258,25	87.288,50	Exento	0,00	87.288,50

Total Neto 167.056,50
Total IVA 0,00
Total Neto 167.056,50 EUR

<?xml version="1.0" encoding="UTF-8"?>

<!-- Created with Liquid XML Studio Designer Edition 8.0.11.2171 (<http://www.liquid-technologies.com>) -->

<fe:Facturae

xmlns:fe="http://www.facturae.es/Facturae/2009/v3.2/Facturae"

xmlns:st="http://www.facturae.es/Facturae/Extensions/ST"

xmlns:xsi="http://www.w3.org/2001/XMLSchema-instance"

xsi:schemaLocation="

http://www.facturae.es/Facturae/2009/v3.2/Facturae

http://www.facturae.es/es-ES/Documentacion/EsquemaFormato/Esquema%20Formato/

Versi%C3%B3n%203_2/Facturaev3_2.xsd

http://www.facturae.es/Facturae/Extensions/ST

http://caval.travel/Facturae/STExtension_ENG_1.6.xsd">

<FileHeader>

<SchemaVersion>3.2</SchemaVersion>

<Modality>I</Modality>

<InvoiceIssuerType>EM</InvoiceIssuerType>

<Batch>

<BatchIdentifier>2003050649FAR</BatchIdentifier>

<InvoicesCount>1</InvoicesCount>

```
<TotalInvoicesAmount>
  <TotalAmount>167056.50</TotalAmount>
</TotalInvoicesAmount>
<TotalOutstandingAmount>
  <TotalAmount>167056.50</TotalAmount>
</TotalOutstandingAmount>
<TotalExecutableAmount>
  <TotalAmount>167056.50</TotalAmount>
</TotalExecutableAmount>
<InvoiceCurrencyCode>EUR</InvoiceCurrencyCode>
</Batch>
</FileHeader>
<Parties>
  <SellerParty>
    <TaxIdentification>
      <PersonTypeCode>J</PersonTypeCode>
      <ResidenceTypeCode>R</ResidenceTypeCode>
      <TaxIdentificationNumber>000000000000</TaxIdentificationNumber>
    </TaxIdentification>
    <LegalEntity>
      <CorporateName>Mi compañía aérea S.A.</CorporateName>
      <AddressInSpain>
        <Address>xxxxxxx</Address>
        <PostCode>000000</PostCode>
        <Town>xxxxxxx</Town>
        <Province>xxxxxxx</Province>
        <CountryCode>ESP</CountryCode>
      </AddressInSpain>
    </LegalEntity>
  </SellerParty>
  <BuyerParty>
    <TaxIdentification>
      <PersonTypeCode>J</PersonTypeCode>
      <ResidenceTypeCode>R</ResidenceTypeCode>
      <TaxIdentificationNumber>000000000000</TaxIdentificationNumber>
    </TaxIdentification>
    <LegalEntity>
      <CorporateName>Administración</CorporateName>
      <AddressInSpain>
        <Address>xxxxxxx</Address>
        <PostCode>000000</PostCode>
        <Town>xxxxxxx</Town>
        <Province>xxxxxxx</Province>
        <CountryCode>ESP</CountryCode>
      </AddressInSpain>
    </LegalEntity>
  </BuyerParty>
</Parties>
<Invoices>
  <Invoice>
    <InvoiceHeader>
      <InvoiceNumber>2003050649</InvoiceNumber>
      <InvoiceSeriesCode>FAR</InvoiceSeriesCode>
      <InvoiceDocumentType>FC</InvoiceDocumentType>
      <InvoiceClass>OO</InvoiceClass>
    </InvoiceHeader>
```

```

<InvoiceIssueData>
  <IssueDate>2003-05-22</IssueDate>
  <OperationDate>2003-05-03</OperationDate>
  <InvoiceCurrencyCode>EUR</InvoiceCurrencyCode>
  <TaxCurrencyCode>EUR</TaxCurrencyCode>
  <LanguageName>es</LanguageName>
</InvoiceIssueData>
<TaxesOutputs>
  <Tax>
    <TaxTypeCode>01</TaxTypeCode>
    <TaxRate>0.00</TaxRate>
    <TaxableBase>
      <TotalAmount>167056.50</TotalAmount>
    </TaxableBase>
    <TaxAmount>
      <TotalAmount>0.00</TotalAmount>
    </TaxAmount>
  </Tax>
</TaxesOutputs>
<InvoiceTotals>
  <TotalGrossAmount>167056.50</TotalGrossAmount>
  <TotalGrossAmountBeforeTaxes>167056.50</TotalGrossAmountBeforeTaxes>
  <TotalTaxOutputs>0.00</TotalTaxOutputs>
  <TotalTaxesWithheld>0.00</TotalTaxesWithheld>
  <InvoiceTotal>167056.50</InvoiceTotal>
  <TotalOutstandingAmount>167056.50</TotalOutstandingAmount>
  <TotalExecutableAmount>167056.50</TotalExecutableAmount>
</InvoiceTotals>
<Items>
  <InvoiceLine>
    <IssuerContractReference>196/0</IssuerContractReference>
    <ItemDescription>GARANTIA</ItemDescription>
    <Quantity>338</Quantity>
    <UnitPriceWithoutTax>236.000000</UnitPriceWithoutTax>
    <TotalCost>79768.000000</TotalCost>
    <GrossAmount>79768.000000</GrossAmount>
    <TaxesOutputs>
      <Tax>
        <TaxTypeCode>01</TaxTypeCode>
        <TaxRate>0.00</TaxRate>
        <TaxableBase>
          <TotalAmount>79768.00</TotalAmount>
        </TaxableBase>
        <TaxAmount>
          <TotalAmount>0.00</TotalAmount>
        </TaxAmount>
      </Tax>
    </TaxesOutputs>
    <TransactionDate>2003-05-03</TransactionDate>
    <Extensions>
      <st:ServiceDetails>
        <AirTransport>
          <Season>S03</Season>
          <Contract>196</Contract>
          <Annex>0</Annex>
          <Modification>0</Modification>
        </AirTransport>
      </st:ServiceDetails>
    </Extensions>
  </InvoiceLine>
</Items>

```

```

    <Route>MAD-PUJ-MAD</Route>
    <FlightNumber>SG9833 SG9834</FlightNumber>
  <ContractedFleet>A330-200</ContractedFleet>
    </AirTransport>
  </st:ServiceDetails>
</Extensions>
</InvoiceLine>
<InvoiceLine>
  <IssuerContractReference>196/0</IssuerContractReference>
  <ItemDescription>GARANTIA</ItemDescription>
  <Quantity>338</Quantity>
  <UnitPriceWithoutTax>258.250000</UnitPriceWithoutTax>
  <TotalCost>87288.500000</TotalCost>
  <GrossAmount>87288.500000</GrossAmount>
  <TaxesOutputs>
    <Tax>
      <TaxTypeCode>01</TaxTypeCode>
      <TaxRate>0.00</TaxRate>
      <TaxableBase>
        <TotalAmount>87288.50</TotalAmount>
      </TaxableBase>
      <TaxAmount>
        <TotalAmount>0.00</TotalAmount>
      </TaxAmount>
    </Tax>
  </TaxesOutputs>
  <TransactionDate>2003-05-03</TransactionDate>
  <Extensions>
    <st:ServiceDetails>
      <AirTransport>
        <Season>S03</Season>
        <Contract>196</Contract>
        <Annex>0</Annex>
        <Modification>0</Modification>
        <Route>MAD-PUJ-MAD</Route>
        <FlightNumber>SG9833 SG9834</FlightNumber>
      <ContractedFleet>A330-200</ContractedFleet>
        </AirTransport>
      </st:ServiceDetails>
    </Extensions>
  </InvoiceLine>
</Items>
<PaymentDetails>
  <Installment>
    <InstallmentDueDate>2003-04-26</InstallmentDueDate>
    <InstallmentAmount>167056.50</InstallmentAmount>
    <PaymentMeans>04</PaymentMeans>
    <AccountToBeCredited>
      <IBAN>ES45 01545624120123456789</IBAN>
    </AccountToBeCredited>
  </Installment>
</PaymentDetails>
</Invoice>
</Invoices>
</fe:Facturae>
```

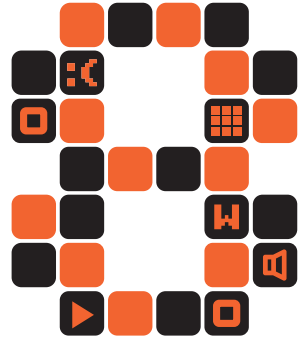

<Referencias>

Portal oficial de Facturae

Gobierno de España. Ministerio de Industria, Turismo y Comercio. Ministerio de Economía y Hacienda.

<http://www.facturae.es>

Proyecto CAVAL. Working for travel interoperability

turisLAB (Fundación iBit) y clúster turisTEC

<http://caval.travel>

turisTEC · tecnología para el turismo

<http://turistec.travel>

turisLAB. I+D+i en TIC y turismo

<http://turislab.ibit.org>

SOBRE
IBIT

Este libro presenta el trabajo desarrollado por turisLAB, centro de I+D+i de TIC y turismo vinculado a la Fundación iBit, en colaboración con el clúster de empresas turisTEC y el Centro de Cooperación Interbancaria, sobre la definición de extensiones del formato Facturae para el sector turístico. El proyecto se ha desarrollado dentro del marco del Plan Avanza. Facturae es el formato oficial de factura electrónica adoptado en España por las Administraciones Públicas, y es de uso gratuito. Facturae está diseñado para dar soporte a todos los sectores productivos mediante la utilización de extensiones especializadas, lo que favorece la inclusión normalizada de datos específicos de cada sector industrial en las facturas. STextension (versión 1.6) es el nombre que recibe el conjunto normalizado de extensiones de Facturae para el sector turístico que describimos en este libro, y que pueden introducirse a nivel de factura o de línea de factura.

GOVERN
de les ILLES
BALEARS

www.illesbalears.cat

Conselleria d'Innovació,
Interior i Justícia

iBit
Illes Balears
innovació
tecnològica

plan
AVANZA

www.ibit.org



MINISTERIO
DE INDUSTRIA, TURISMO
Y COMERCIO